

Pattern

Jungpferde:

Trail 4 jährig	Pt.3
Trail 5 jährig	Pt.4
Basis 4 jährig	Pt.7
Basis 5 jährig	Pt.8
Reining 4 jährig	Pt.2
Reining 5 jährig	Pt.2
Ranch Riding	Pt. 7
Ranch Riding	Pt.8

Youngstar:

Challenge	Pt.3
Reining	Pt.5

Reining:

LK 4 A, LK 4 B	Pt.14
LK 3 A, LK 3 B	Pt.13
LK 2 A, LK 2 B	Pt. 6
LK 1 A, LK 2 B	Pt. 12
LK 1 jun, LK 2 jun	Pt. 4
Q – LK 2/1 A, LK 2/1 B	Pt. 10
Q – LK 2/1 jun	Pt. 8

Western Riding:

LK 3 A, LK 3 B	Pt. 15
LK 1 A, LK 2 A	Pt. 12
LK 1 B, LK 2 B	Pt. 12 (Pt.15 falls junior Pferde dabei sind)
LK 1 jun, LK 2 jun	Pt. 15
Q – LK 2/1 A sen, LK 2/1 B	Pt. 2
Q – LK 2/1 jun	Pt.7

Superhorse:

LK 2 A, LK 1 A	Pt. 1
LK 2 B, LK 1 B	Pt. 1
Q – LK 2/1 A, LK 2/1 B	Pt. 2

Trail:

LK 1 jun, LK 2 jun	Set 6, Pt. 4
LK 1 A, LK 2 A	Set 6, Pt. 3
LK 4 A, LK 4 B, LK 5 A, LK 5 B	Set 6, Pt. 6
LK 1 B, LK 2 B, LK 3B, LK 3 A	Set 6, Pt. 5
WT A, WT B	Set 6, Pt. 7
Q – LK 2/1 A sen, LK 2/1 B	Set 6, Pt. 1
Q – LK 2/1 jun	Set 6, Pt. 2

Showmanship:

Q – LK 2/1 A, B

Pattern Showmanship at Halter #5 - Q LK 1/2 A/B

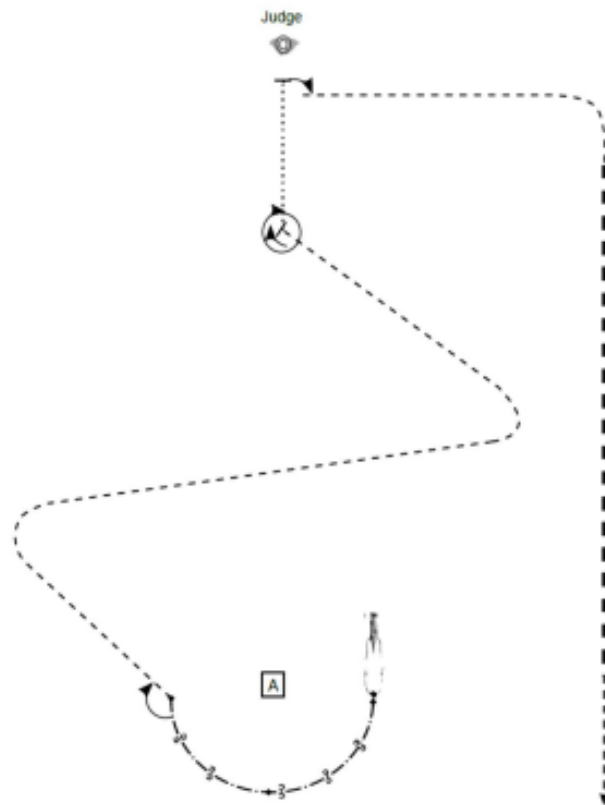

Aufstellung/Start – Hinterhand auf Höhe des Markers

- (1) Back up
 - (2) Turn 135°
 - (3) Trot, Stop
 - (4) Turn 405°
 - (5) Walk, Stop
 - (6) Set Up
 - (7) Inspection
 - (8) Turn 90°, Trot
 - (9) Extended Trot
- Im Trot die Arena verlassen

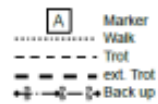

LK 5 A, B, LK 4 A, B

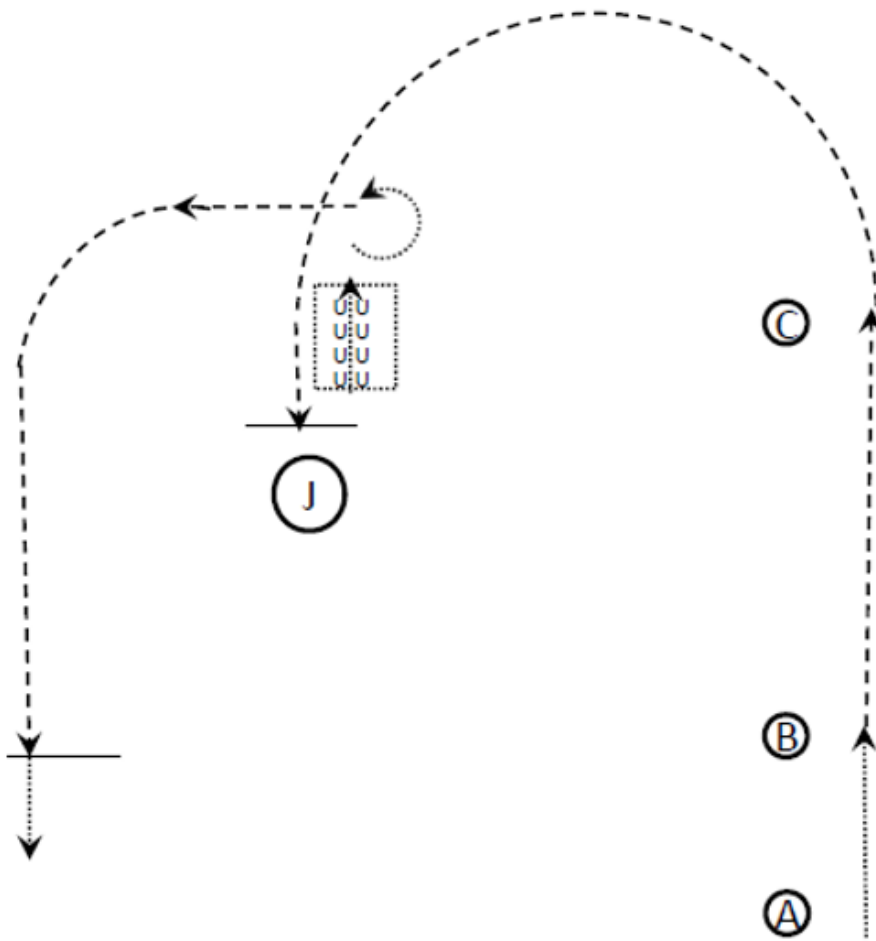

1. Im Schritt von A nach B
2. Jog wie eingezeichnet bis zum Richter
3. Stopp
4. Setup
5. Inspection
6. Eine Pferdelänge rückwärts
7. Drehung 90°
8. Jog
9. Stopp auf der Höhe von B
10. Verlasse die Arena im Schritt

Walk→
Jog -----→

LK 1 A,B, LK 2 A,B, LK 3 A, B

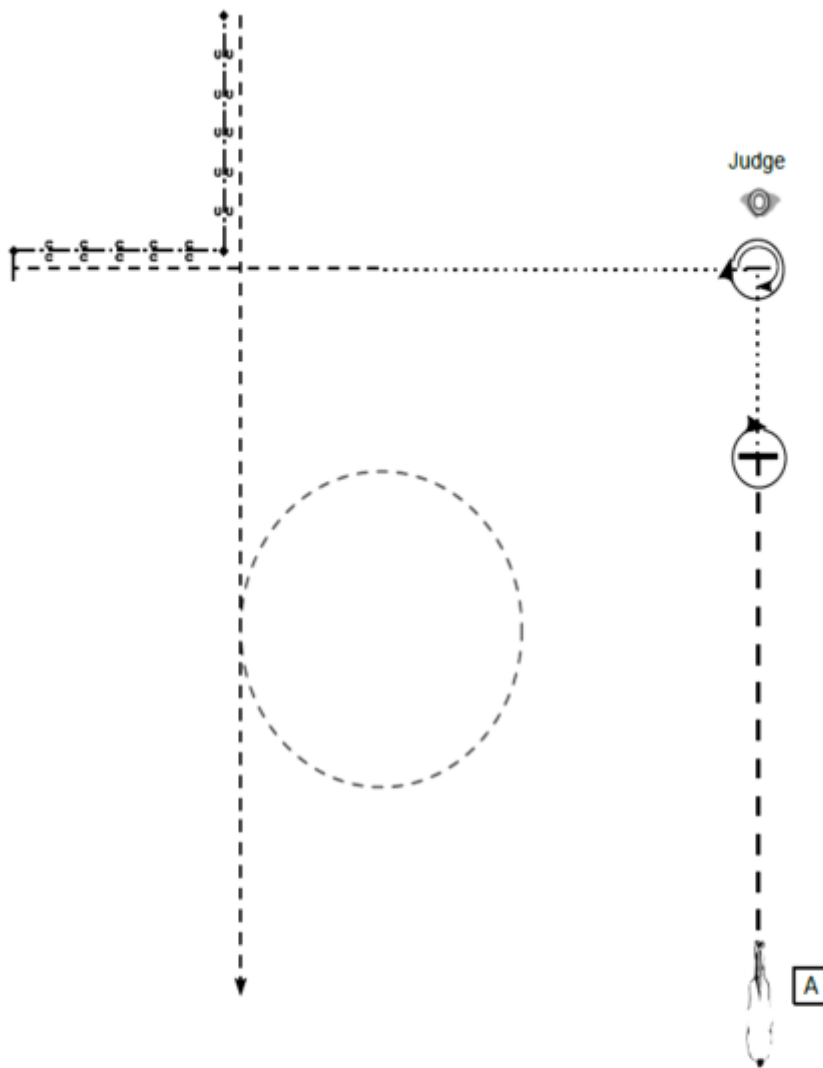

- Start bei A/Aufstellung
- (1) Extended Trot, Stop
 - (2) Turn 360°
 - (3) Walk zum Richter, Stop
 - (4) Set Up
 - (5) Inspection
 - (6) Turn 630°
 - (7) Walk, Trot, Stop
 - (8) Back up
 - (9) Trot
- Im Trot die Arena verlassen

- A** Marker
- Walk
 - - - - Trot
 - - - - ext. Trot
 - ← → ← → ← → Back up

Western Horsemanship

Q LK 2/1 A, B

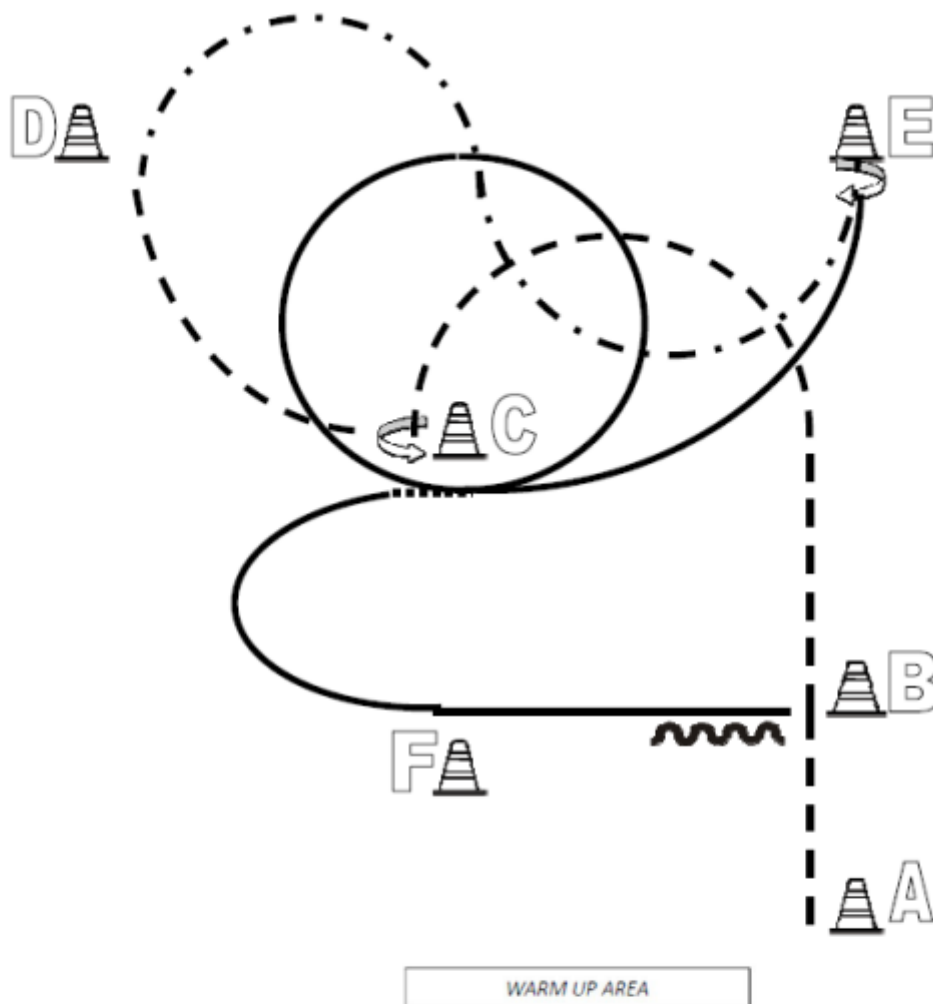

- (1) Beginnend aus dem Stand im Jog
- (2) Jog bis C
- (3) Stop, 270° Turn links
- (4) Von C nach D Jog
- (5) Slalom im Extended Jog zu E
- (6) Stop, 180° Turn rechts
- (7) Rechtsgalopp zu C, Volte um C
- (8) Einfacher Galoppwechsel über Walk bei C
- (9) Linksgalopp zu B
- (10) Stop, Back up mind. 1 Pferdelänge
Im Walk in den Warm-Up-Bereich

Walk Trot Western Horsemanship Jugend und Erwachsene

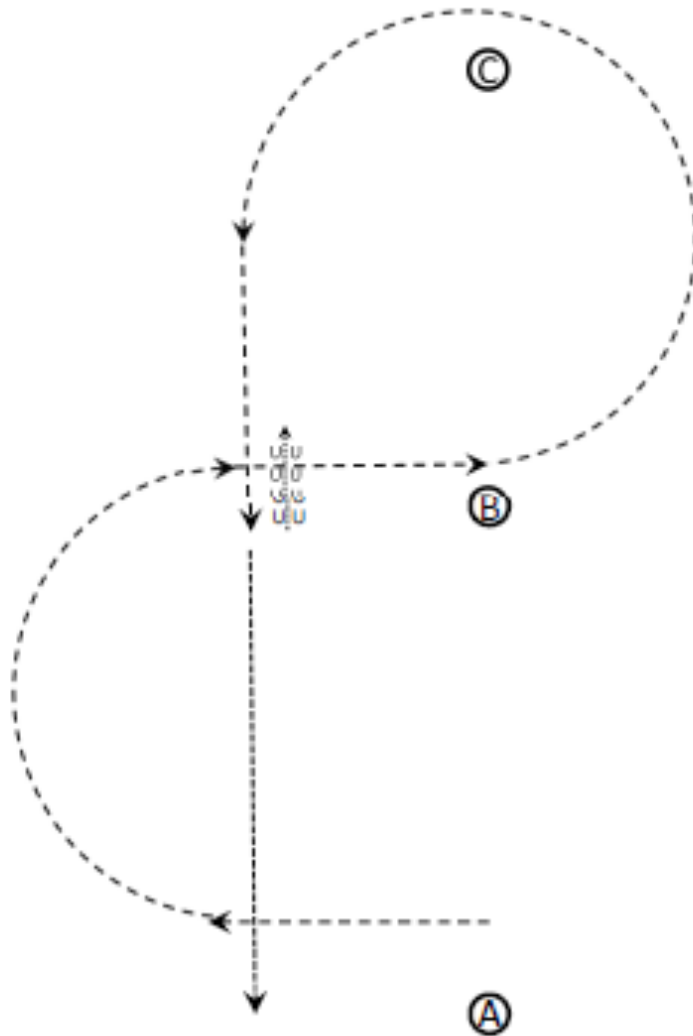

1. Im Jog von A nach B
2. Jog um C herum bis auf Höhe von B
3. Stopp, eine Pferdelänge rückwärts
4. Die Arena im Schritt verlassen

Walk→
Jog -----→
Lope —————→

LK 4 A, B, LK 5 A, B

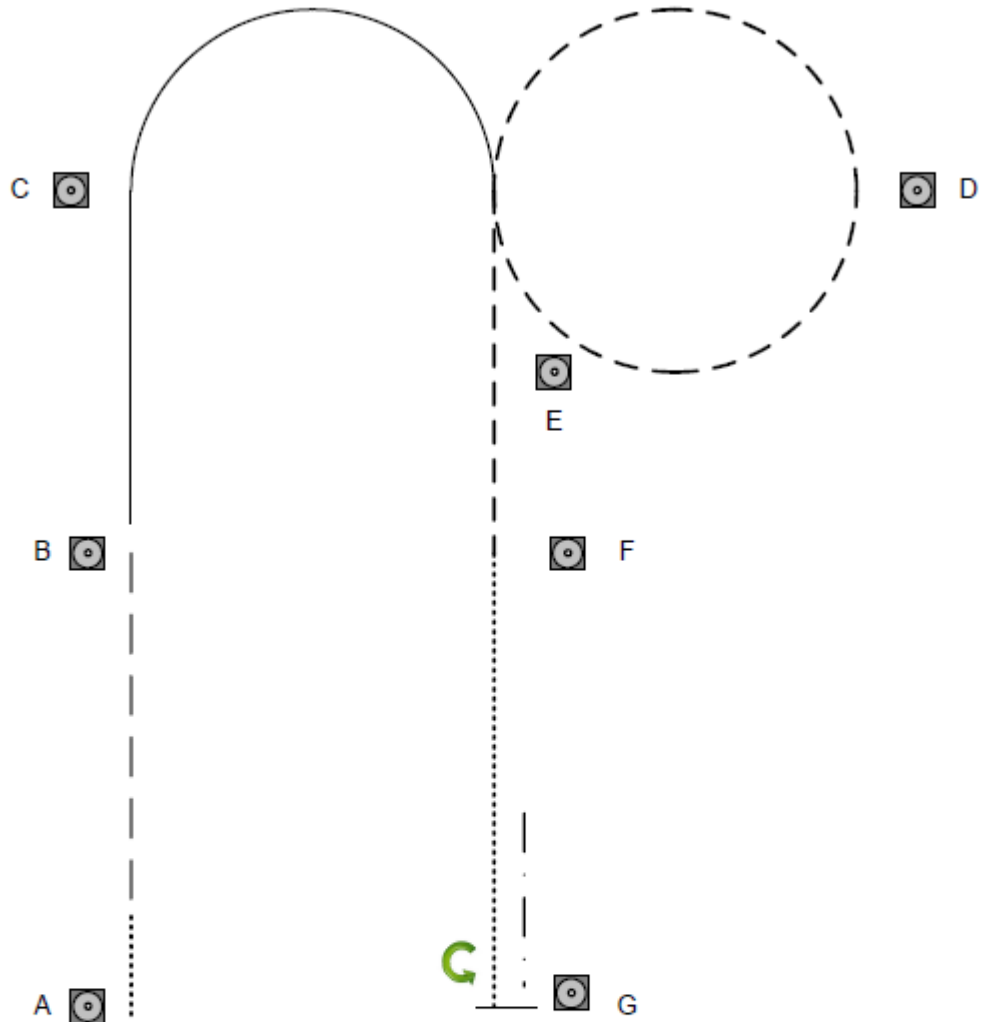

1. Beginnend bei A aus dem Stand im Walk,
Jog zu B, bei B Lope rechts, bei C ½
Volte Lope rechts,
2. Jog Volte links, weiter in Jog bis F
Übergang in Walk bis zu G
3. Stop, 360° HHW links,
Rückwärts ein Pferdelänge
Im Walk zurück ins Warm Up Area

- Walk
- — — Jog
- Lope
- - - - Backup
- ⤵ ↑ ⤵ Sidepass

LK 3 A, B

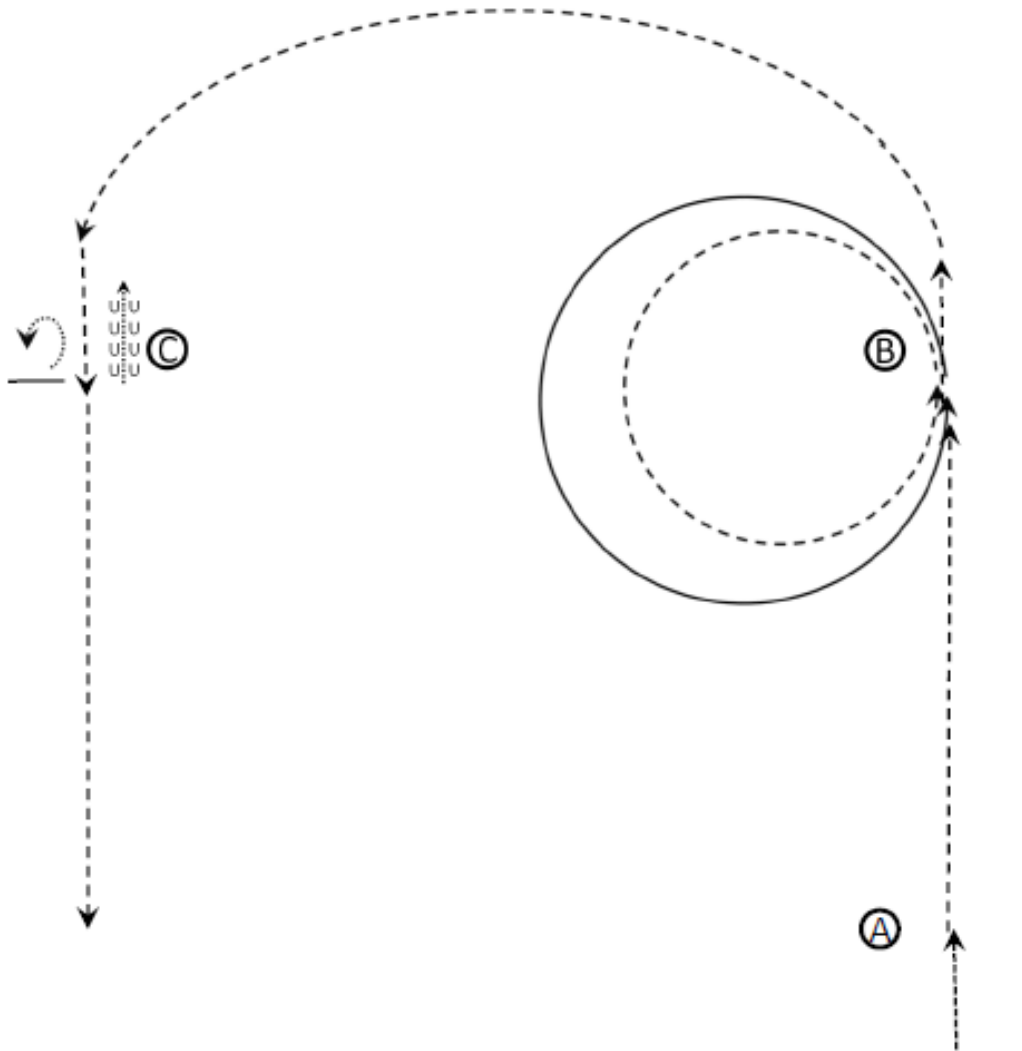

1. Im Schritt zu A
2. Jog zu B
3. Linksgaloppzirkel, groß
4. kleiner Zirkel im Jog nach links
5. Jog bis C
6. Stopp
7. Hinterhandwendung 360° egal welche Richtung
8. Eine Pferdelänge rückwärts
9. Verfasse die Arena im Jog

- | | |
|-----------|-----------|
| Walk |→ |
| Jog | -----→ |
| Ext. Jog | - . - . → |
| Lope | ————→ |
| Ext. Lope | ————→ |

LK 1 A, B, LK 2 A, B

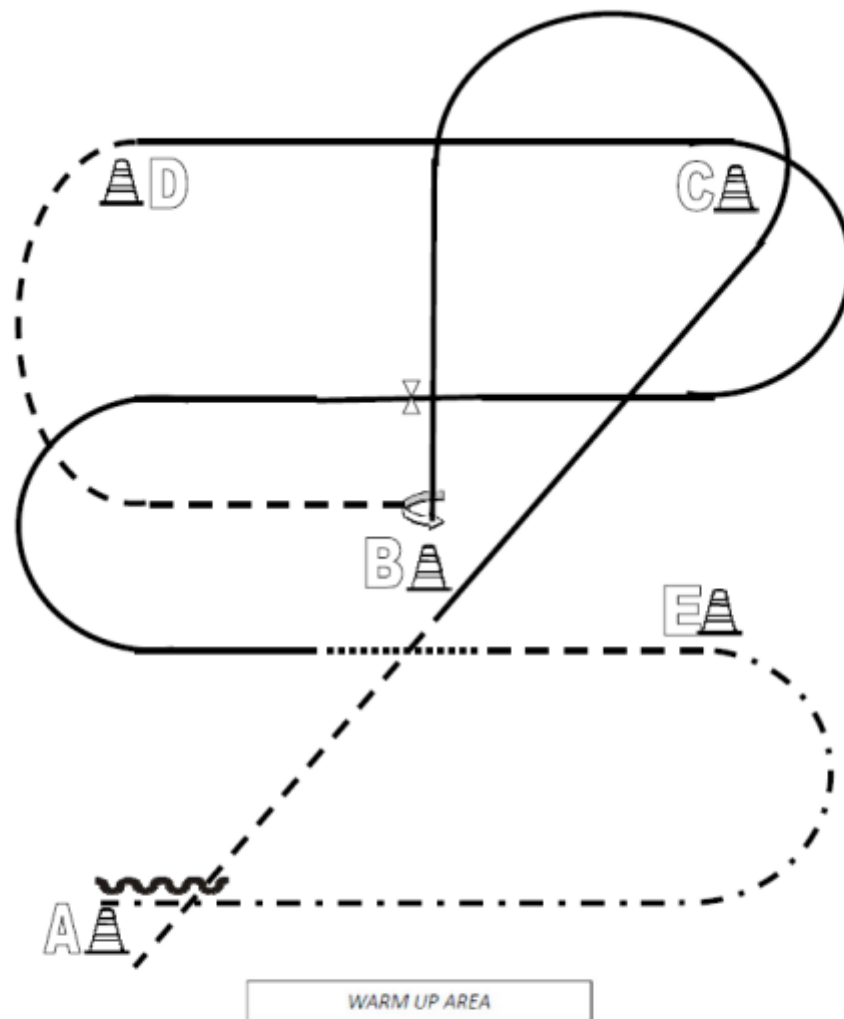

- (1) Beginnend aus dem Stand bei A im Jog zu B
 - (2) Von B nach C Linksgalopp, um C und weiter zu B
 - (3) Stop, 270° Turn links
 - (4) Jog bis D
 - (5) Bei D Rechtsgalopp
 - (6) Höhe B Galoppwechsel (fliegend oder einfach)
 - (7) Lope links bis kurz vor B, durchparieren zum Walk
 - (8) Jog bis E
 - (9) Von E nach A Extended Jog
 - (10) Bei A Stop, Back up mind. 1 Pferdelänge
- Im Walk in den Warm-Up-Bereich

Ranch Riding

Q – LK 2/1 A sen., Q – LK 2/1 B jun.

#3 Ranch Riding Q sen. LK 1/2 Arenagröße min. 20 x 40 Meter

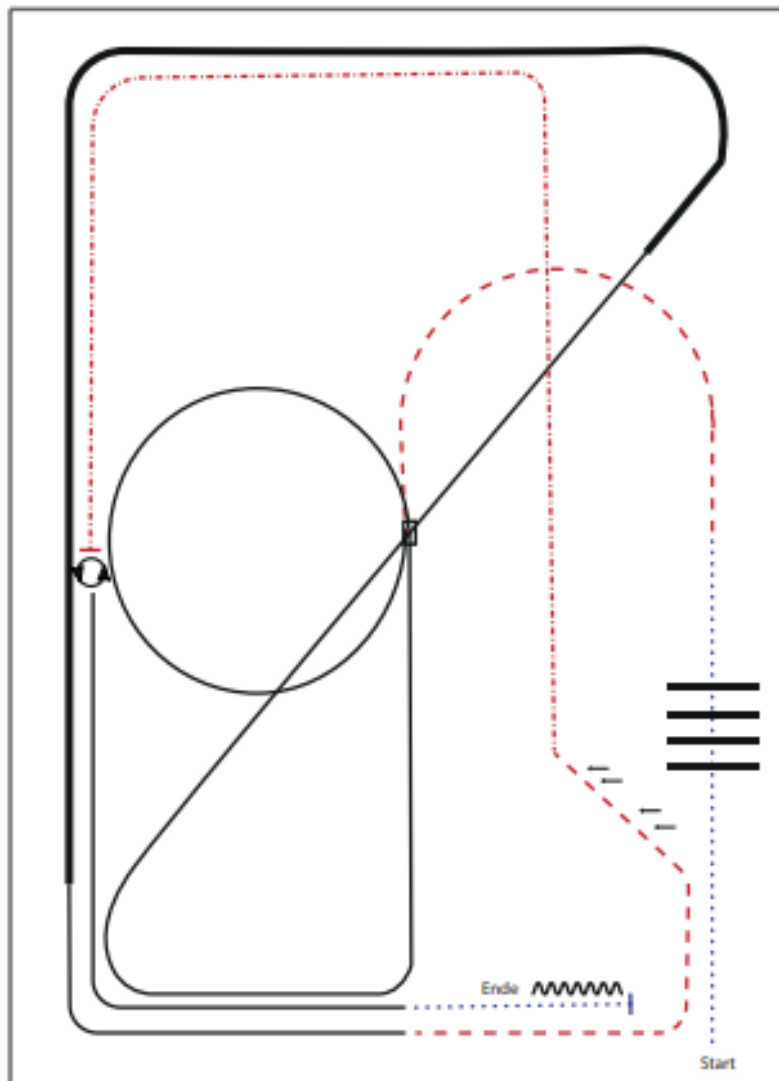

- 1) WALK
- 2) WALK OVER
- 3) TROT
- 4) LOPE RL, SMALL CIRCLE, LOPE RL
- 5) CHANGE LEADS (SIMPLE OR FLYING)
- 6) LOPE LL
- 7) EXTENDED LOPE LL, LOPE LL
- 8) TROT, TROT TWO TRACK LEFT
- 9) EXTENDED TROT
- 10) STOP, 360° TURNS (EACH DIRECTION)
- 11) LOPE LL
- 12) WALK, STOP, BACK UP



LK 5 A, B, LK 4 A, B

#31 Ranch Riding LK 4/5 Arenagröße min. 20 x 40 Meter

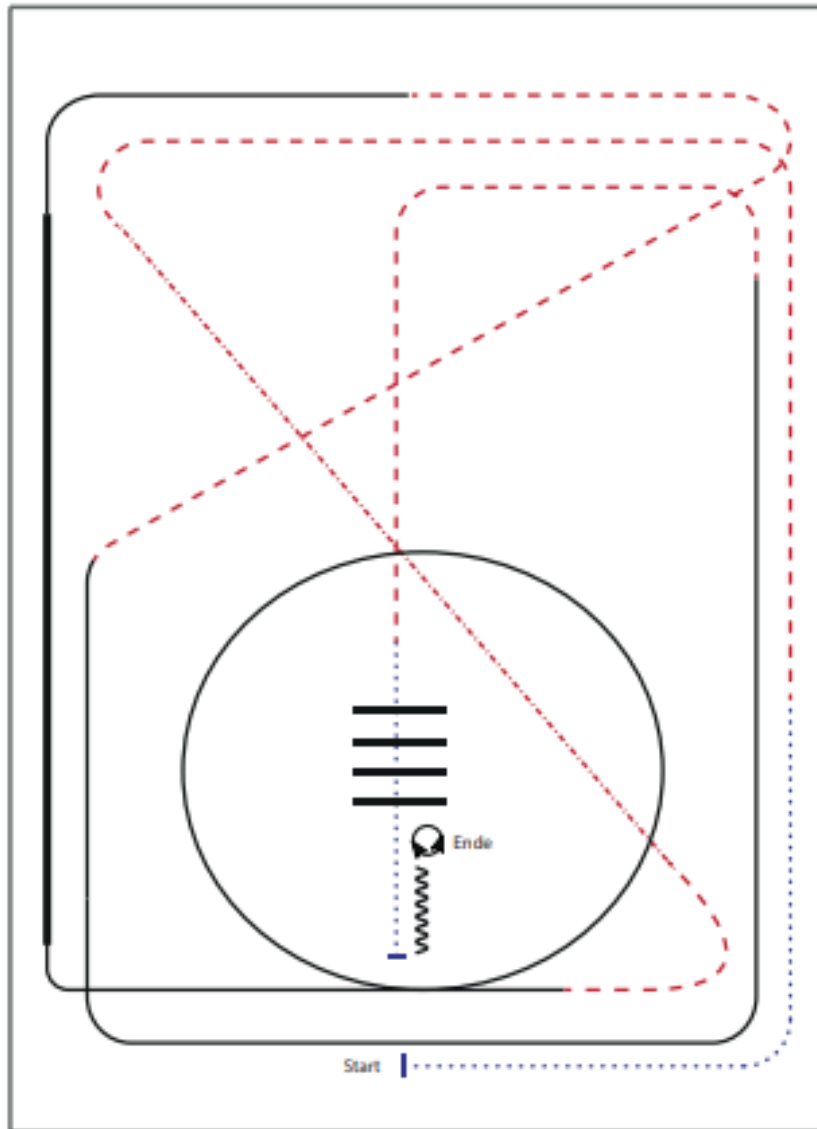

- 1) WALK
- 2) TROT
- 3) EXTENDED TROT, TROT
- 4) LOPE RL
- 5) EXTENDED LOPE RL, LOPE RL
- 6) TROT
- 7) LOPE LL
- 8) TROT
- 9) WALK
- 10) WALK OVER
- 11) STOP, BACK UP
- 12) TURN 180° LEFT
- 13) TURN 180° RIGHT



LK 3 A, LK 3 B

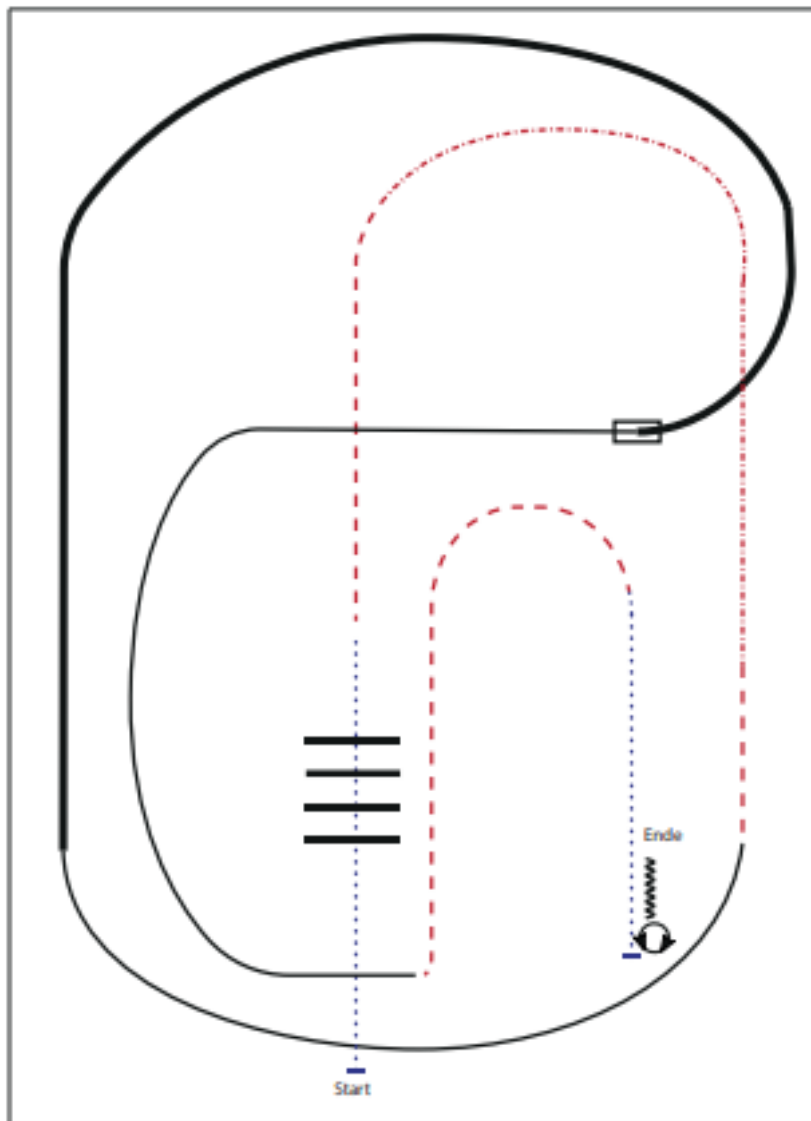

- 1) WALK OVER
- 2) TROT
- 3) EXTENDED TROT, TROT
- 4) LOPE RL
- 5) EXTENDED LOPE RL
- 6) CHANGE LEADS (SIMPLE OR FLYING)
- 7) LOPE LL
- 8) TROT
- 9) WALK
- 10) STOP; TURNS 360° (EACH DIRECTION)
- 11) BACK UP



LK 1 A sen., LK 2 A sen.

#6 Ranch Riding Q sen. LK 1/2 Arenagröße min. 20 x 40 Meter

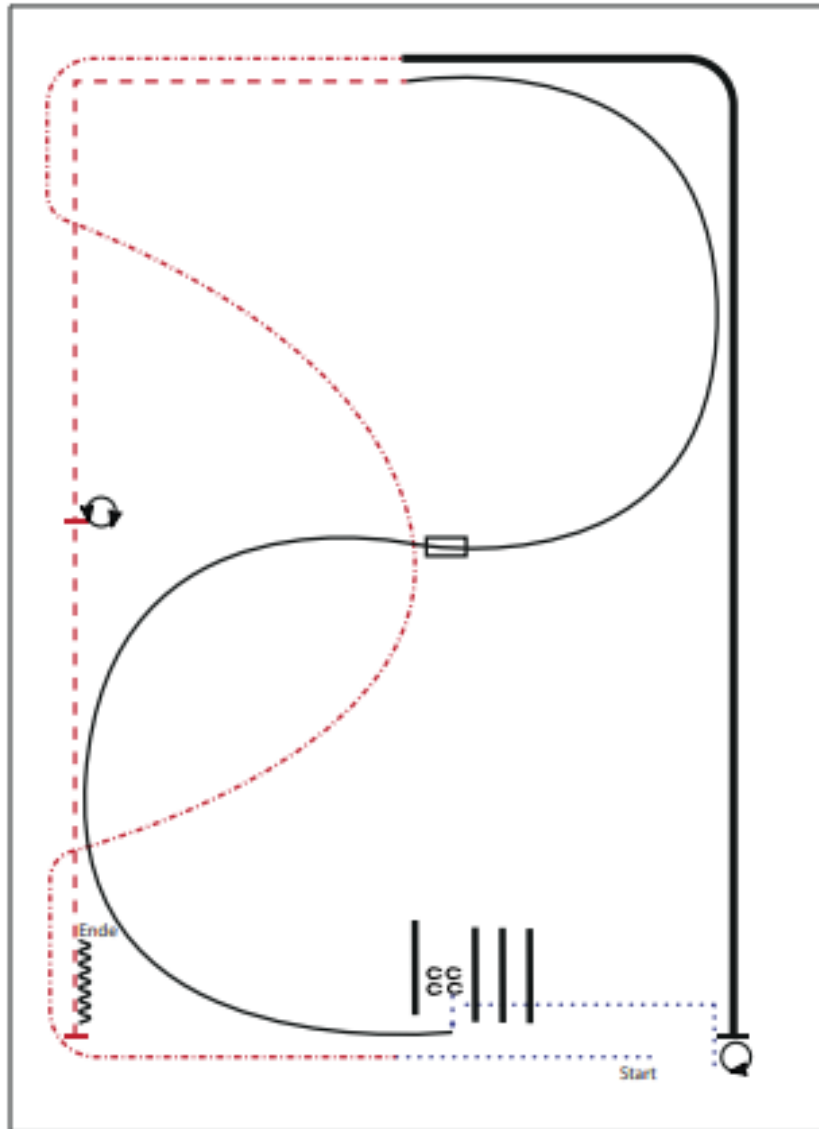

- 1) WALK
- 2) EXTENDED TROT SERPENTINE
- 3) EXTENDED LOPE RL
- 4) STOP, 180° TURN RIGHT
- 5) WALK
- 6) WALK OVER, SIDEPASS LEFT
- 7) LOPE RL
- 8) CHANGE LEADS (SIMPLE OR FLYING)
- 9) LOPE LL
- 10) TROT
- 11) STOP, 360° TURNS (EACH DIRECTION)
- 12) TROT, STOP, BACK UP

Walk (Schritt)
extended Walk
Trot (Galg)
Extended Trot
Lope (Galopp)
Extended Lope
Back Up (Rückwärtsfahren)
Lead Change (Galoppwechsel)	
Turn	○

LK 1 A jun., LK 2 A jun., LK 1 B , LK 2 B ,

#17 Ranch Riding Q jun. LK 1/2 LK 3 Arenagröße min. 20 x 40 Meter

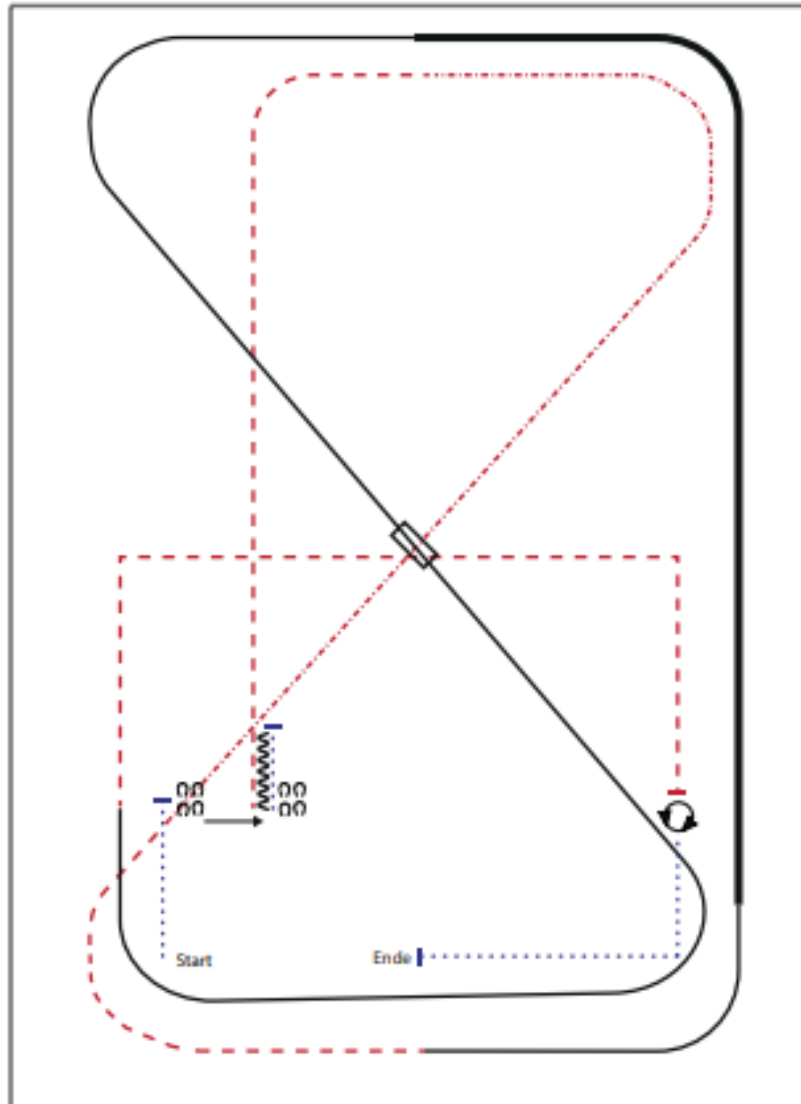

- 1) WALK, STOP
- 2) SIDEPASS RIGHT
- 3) WALK, STOP, BACK UP
- 4) TROT
- 5) EXTENDED TROT, TROT
- 6) LOPE LL
- 7) EXTENDED LOPE LL, LOPE LL
- 8) CHANGE LEADS (SIMPLE OR FLYING)
- 9) LOPE RL
- 10) TROT CORNERS
- 11) STOP, 360° TURN (LEFT OR RIGHT)
- 12) WALK, STOP

Walk (Schritt)
extended Walk
Trot (Trot)	— — — — —
Extended Trot	— — — — —
Lope (Galopp)	~~~~~
Extended Lope	~~~~~
Back Up (Hinterwärtsreiten)	~~~~~
Lead Change (Schlagenwechsel)	~~~~~
Turn	⤵

Walk Trot Ranch Riding Jugend und Erwachsene

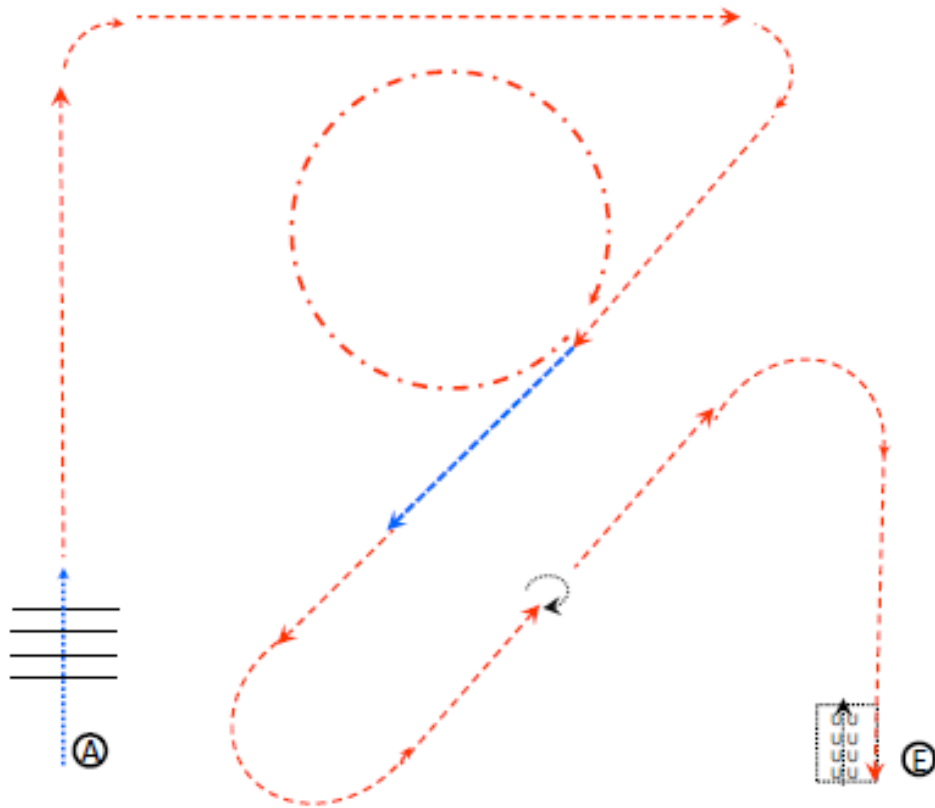

1. Walk
2. Walk over, Walk
3. Trot
4. Trot Extended Jog
5. Extended Walk
6. Trot
7. Stop, Turn 360 egal in welche Richtung
8. Trot
9. Stop, Backup

Walk
Extended Walk - - - - -
Trot - - - - -
Extended Trot - . - . -

Horse-Dog-Trail LK1-3

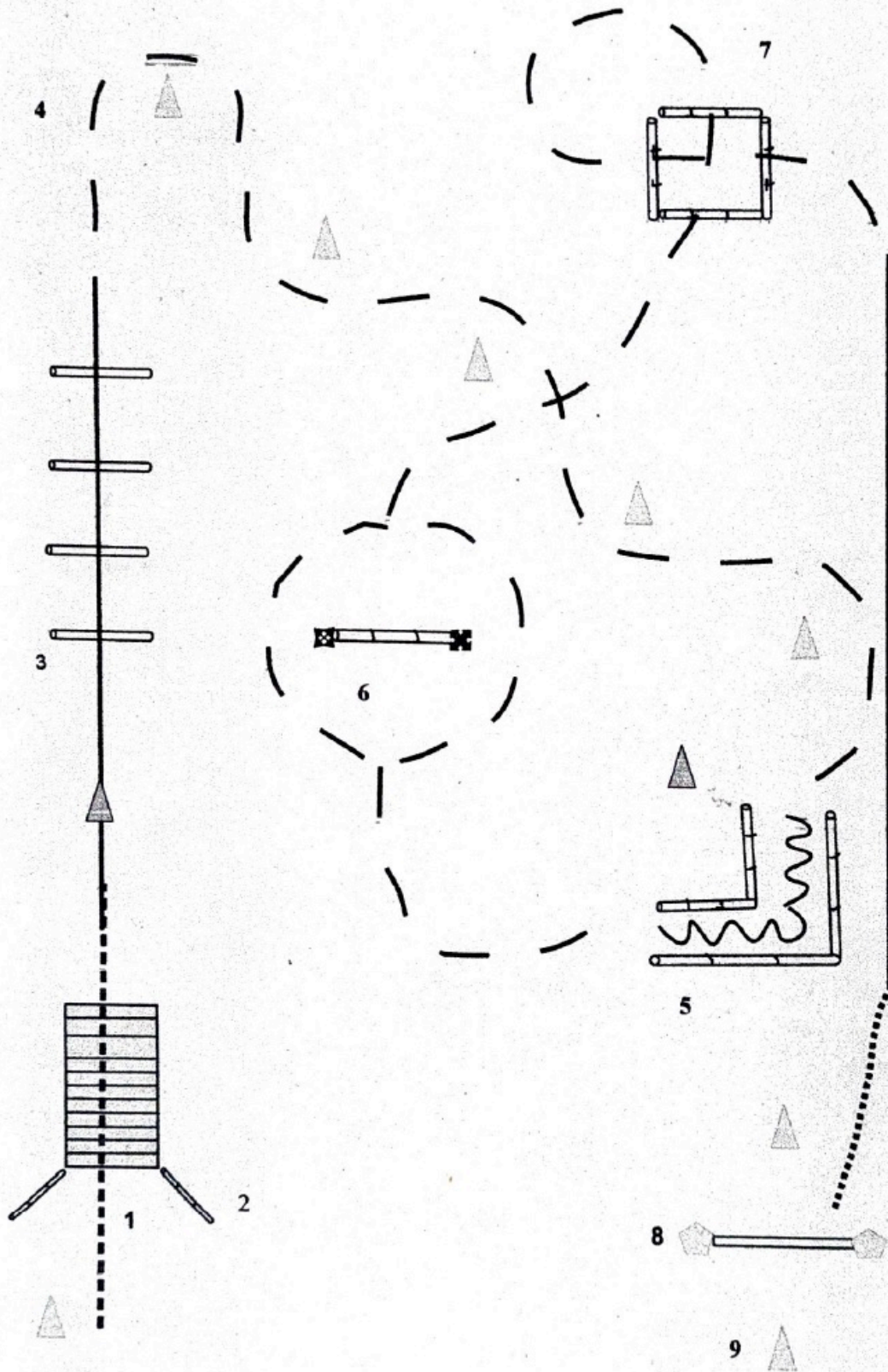

Horse-Dog-Trail LK1-3

Nr.	Pferd & Reiter	Hund
1	An der Pylone halten. Walk zu 2	Hund ableinen Hund bei Fuß
2	Walk über die Brücke, wenn Hund sein Ziel erreicht hat und dort abliegt Wahlweise re o. li an Pylone im Walk vorbei reiten Lope zu 3	Hund voraus über die Brücke zur Pylone schicken, dort ablegen. Hund bei Fuß aus der Bewegung Hund bei Fuß
3	Lope over Lope zu 4	Hund bei Fuß über die Stangen Hund bei Fuß
4	Jog Slalom Jog zu 5	Hund bei Fuß Hund bei Fuß
5	Stop Back Up Stop Jog zu 6	Hund zur Pylone schicken Hund ablegen an der Pylone Hund bei Fuß rufen Hund bei Fuß
6	Im Jog li oder re. am Sprung vorbei Jog zu 7	Hund springt über den Sprung Hund bei Fuß
7	Jog over Lope Walk zu 8	Hund bei Fuß mit durch das Quadrat Hund bei Fuß Hund bei Fuß
8	Tor beliebig öffnen, durchreiten weit öffnen Tor schließen Walk zu 9	Hund an Pylone ablegen Hund durch Tor abrufen Hund an Pylone ablegen Hund bei Fuß
9	Anhalten, absteigen	Hund anleinen

Horse-Dog-Trail LK 4/5

Nr.	Pferd & Reiter	Hund
1	An der Pylone halten. Walk zu 2	Hund ableinen Hund bei Fuß
2	Walk über die Brücke, wenn Hund sein Ziel erreicht hat und dort abliegt Wahlweise re o. Li an Pylone im Walk vorbei reiten Jog zu 3	Hund voraus über die Brücke zur Pylone schicken, dort ablegen. Hund bei Fuß aus der Bewegung Hund bei Fuß
3	Jog over Jog zu 4	Hund bei Fuß über die Stangen Hund bei Fuß
4	Walk Slalom Walk zu 5	Hund bei Fuß Hund bei Fuß
5	Stop Walk in, Anhalten Back Up, Walk Out Stop Walk zu 6	Hund zur Pylone schicken Hund ablegen an der Pylone Hund bei Fuß rufen Hund bei Fuß
6	Im Jog li oder re. am Sprung vorbei Jog zu 7	Hund springt über den Sprung Hund bei Fuß
7	Jog over Lope Walk zu 8	Hund bei Fuß mit durch das Quadrat Hund bei Fuß Hund bei Fuß
8	Tor beliebig öffnen, durchreiten weit öffnen Tor schließen Walk zu 9	Hund an Pylone ablegen Hund durch Tor abrufen Hund an Pylone ablegen Hund bei Fuß
9	Anhalten, absteigen	Hund anleinen