

## Pattern Liste EWU AQ C - Redefin 2022

Western Riding Pattern LK 1/2	#1
Q Western Riding LK1/2.	#3
Ranch Riding LK 1/2 sen	#21
Ranch Riding LK 1/2 jun.	#15
Ranch Riding LK 3	#22
Ranch Riding LK 4/5	#27
Q Ranch Riding LK 1/2 sen.	# 1
Q Ranch Riding LK 1/2 jun.	#16
Superhorse LK 1/2.	#1
Q Superhorse LK 1/2.	#2
Western Horsemanship LK 1/2 A	#13
Western Horsemanship LK 3	gem. Anlage
Western Horsemanship LK 4/5	gem. Anlage
Q Western Horsemanship LK 1/2.	#3
Showmanship LK 1 2	#1
LK 3	#12
LK 4/5	gem. Anlage
Q Showmanship LK 1/2.	#3
Jungpferde Basis 4 jährig.	#3
Jungpferde Basis 5 jährig.	#4
Jungpferde Trail 4 jährig.	#3
Jungpferde Trail 5 jährig.	#4
Jungpferde RR 4 jährig.	#5
Jungpferde RR 5 jährig	#6
Jungpferde Reining 4 jährig.	#3
Jungpferde Reining 5 jährig	#3
Youngstar Challenge	#3
Youngstar Reining	#5
Reining LK 1/2 sen	#4
Reining LK 1/2 jun	#8
Reining LK 3	#5
Reining LK 4	#14
Q Reining LK 1/2 sen	#2
Q Reining LK 1/2 jun	#5
HD TH LK 1-3	gem. Anlage
Trail LK 1 2	Set 7 #17
Trail LK 3 A	Set 7 #18
Trail LK 3 B	Set 4 #6
Trail LK 4 5	Set 4 #13
Q Trail 1 2 jun	Set 4 #8
Q Trail 1 2 A sen	Set 4 #5
Q Trail 1 2 B	Set 4 #5
Walk Trot - WHS -TH -RR	gem. Anlage

## Western Riding Pattern 1

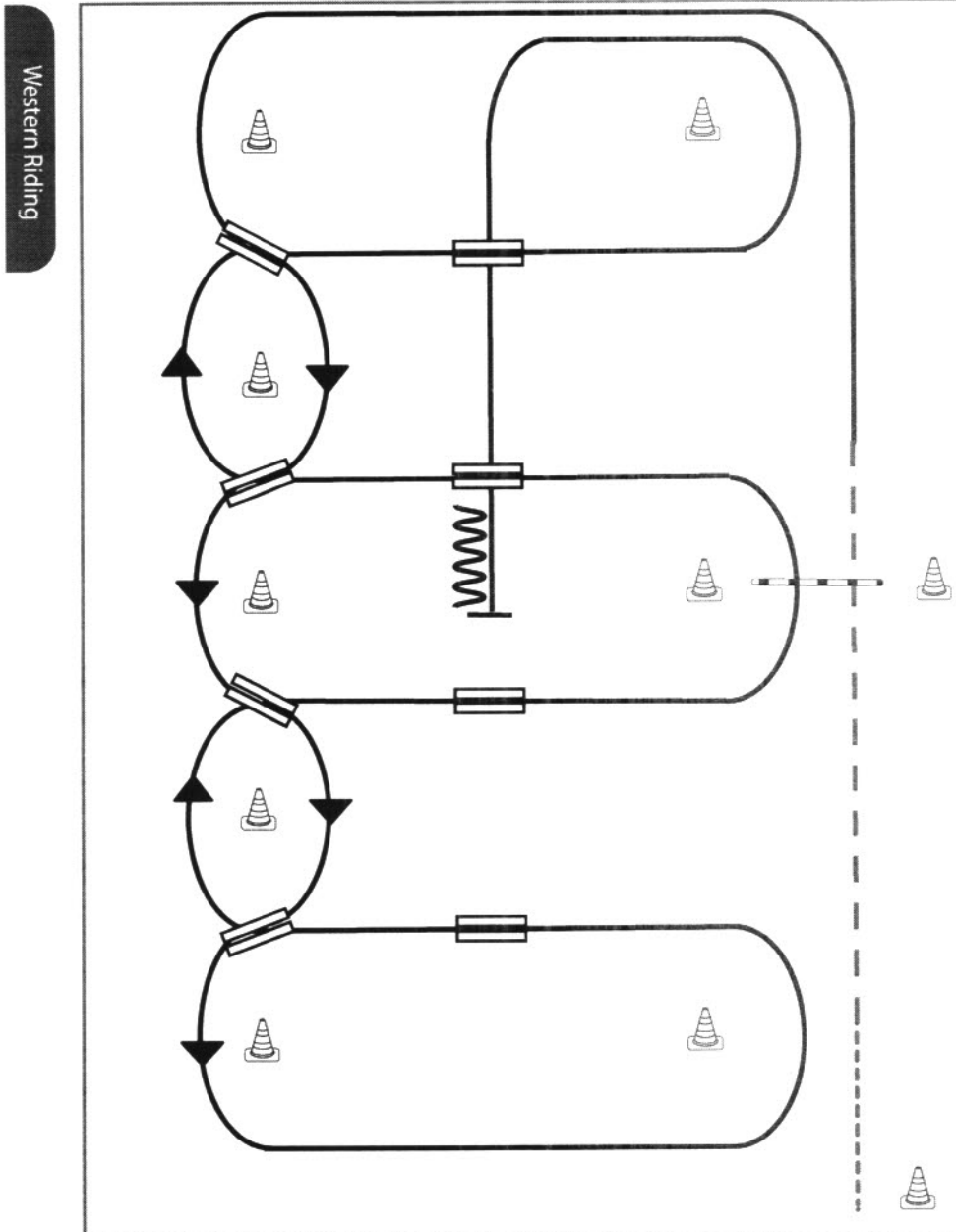

- 1) Schritt vom Start-Pylon zum ersten Marker, Übergang zum Trab, Trab über die Stange
- 2) Übergang zum Linksgalopp, Galopp an der kurzen Seite
- 3) 1. Galoppwechsel auf der Linie
- 4) 2. Galoppwechsel auf der Linie
- 5) 3. Galoppwechsel auf der Linie
- 6) 4. Galoppwechsel auf der Linie, Galopp an der kurzen Seite
- 7) 1. Galoppwechsel mit Seitenwechsel
- 8) 2. Galoppwechsel mit Seitenwechsel
- 9) Galopp über die Stange
- 10) 3. Galoppwechsel mit Seitenwechsel
- 11) 4. Galoppwechsel mit Seitenwechsel
- 12) Mitte der kurzen Seite abwenden, Stop auf Höhe des Mittelmarkers, Rückwärtsrichten

**Legende:**

Schritt	.....
Trab	- - - - -
Galopp	— — — — —
Wechselzone	— / —
Rückwärts	~ ~ ~ ~ ~



## Western Riding Pattern 3

Western Riding

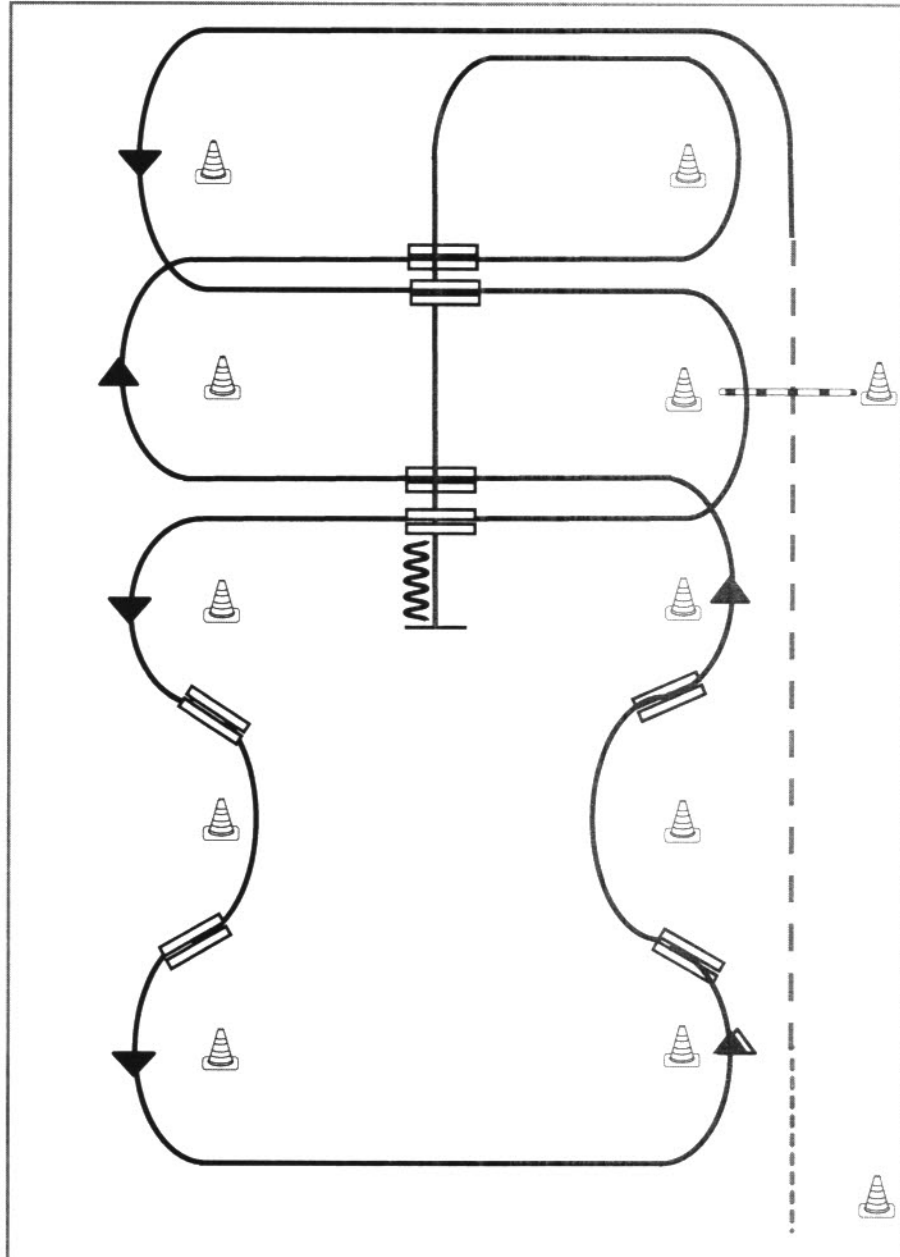

- 1) Schritt vom Start-Pylon zum ersten Marker, Übergang zum Trab, Trab über die Stange
- 2) Übergang zum Linksgalopp, Galopp an der kurzen Seite
- 3) 1. Galoppwechsel mit Seitenwechsel
- 4) Galopp über die Stange
- 5) 2. Galoppwechsel mit Seitenwechsel
- 6) 1. Galoppwechsel auf der Linie
- 7) 2. Galoppwechsel auf der Linie
- 8) 3. Galoppwechsel auf der Linie
- 9) 4. Galoppwechsel auf der Linie
- 10) 3. Galoppwechsel mit Seitenwechsel.
- 11) 4. Galoppwechsel mit Seitenwechsel
- 12) Mitte der kurzen Seite abwenden, Stop auf Höhe des Mittelmarkers, Rückwärtsrichten

Legende:	
Schritt	.....
Trab	- - - - -
Galopp	— — — — —
Wechselzone	▬▬▬▬▬
Rückwärts	~ ~ ~ ~ ~
	

# Pattern Ranch Riding #1 - Q sen. LK 1/2

Arenagröße: mind. 25 x 50 m

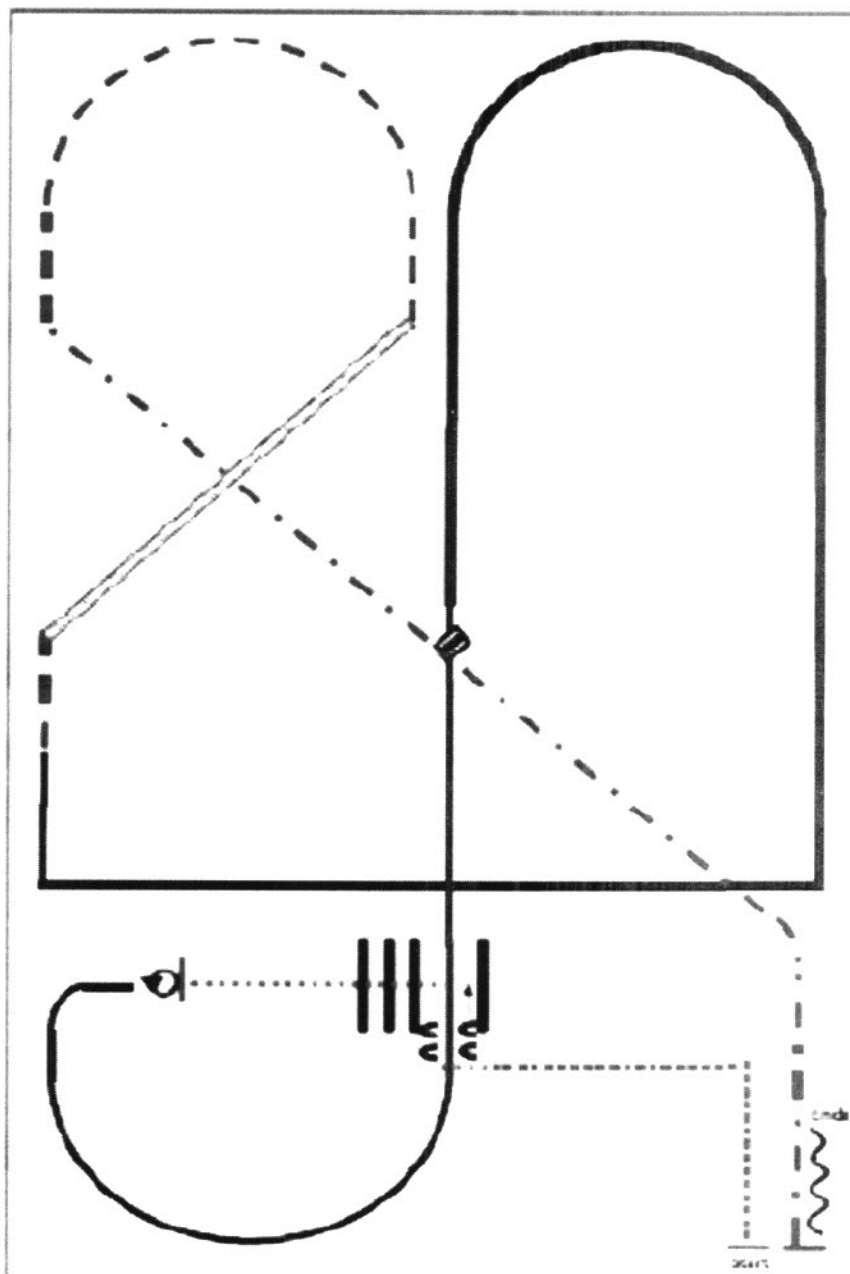

- (1) Walk corners
- (2) Sidepass rechts, Walk over
- (3) Stop, Turns 360° (beide Richtungen)
- (4) Linksgalopp
- (5) Galoppwechsel in der Mitte der Arena (fliegend oder einfach), Rechtsgalopp
- (6) Extended Lope rechts
- (7) Lope corners Extended Lope
- (8) Trot, Trot two track
- (9) Trot
- (10) Extended Trot
- (11) Stop, Back up

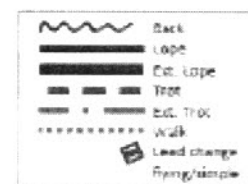

## Pattern Ranch Riding #15 – Qjun. LK 1/2 LK 3

Arenagröße:  
Mind. 20 x 40 m

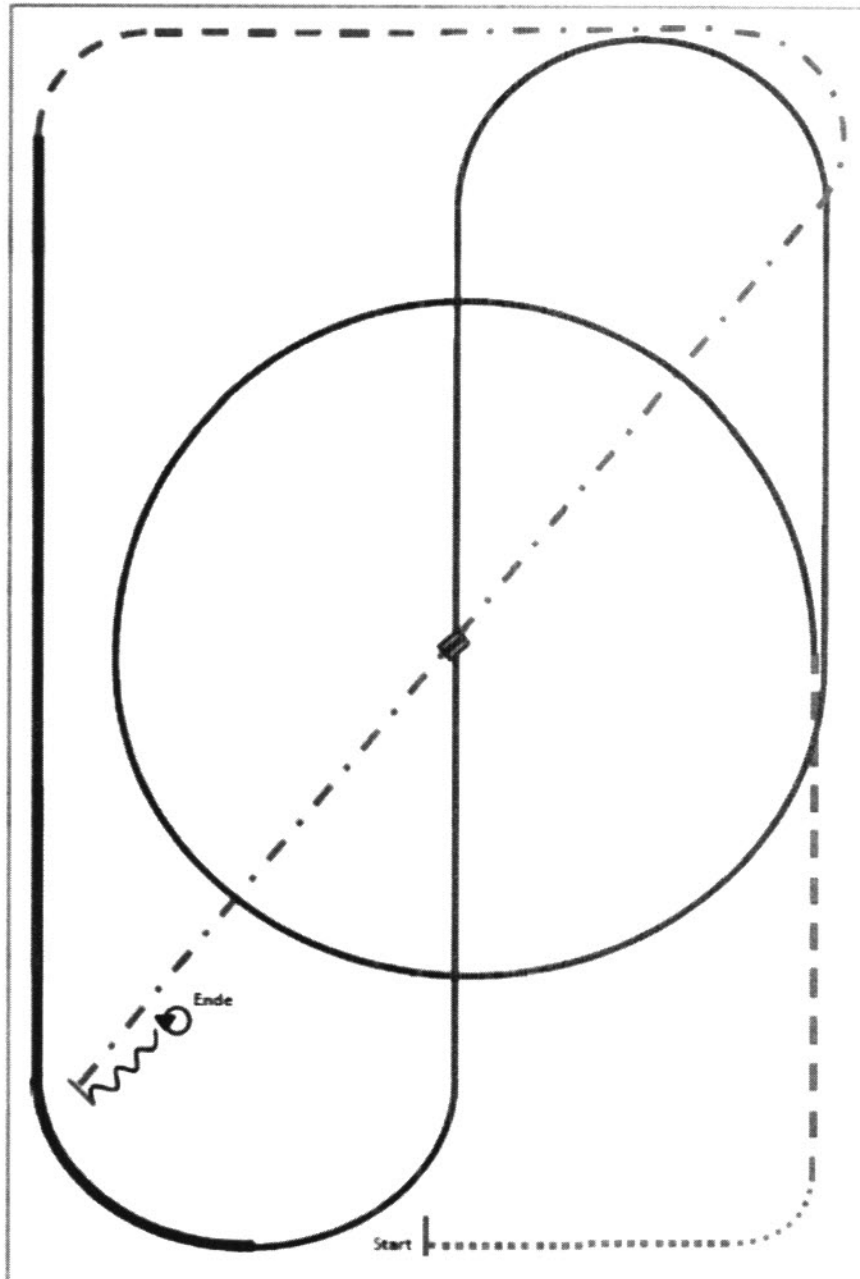

- (1) Walk
- (2) Trot
- (3) Zirkel Linksgalopp, Lope
- (4) Galoppwechsel in der Mitte der Arena  
(fliegend oder einfach)
- (5) Rechtsgalopp
- (6) Extended Lope
- (7) Trot
- (8) Extended Trot
- (9) Stop, Back up
- (10) 360° Turns (beide Richtungen)

Pattern Ranch Riding #16 – Qjun. LK 1/2  
LK 3

Arenagröße:  
Mind. 20 x 40 m

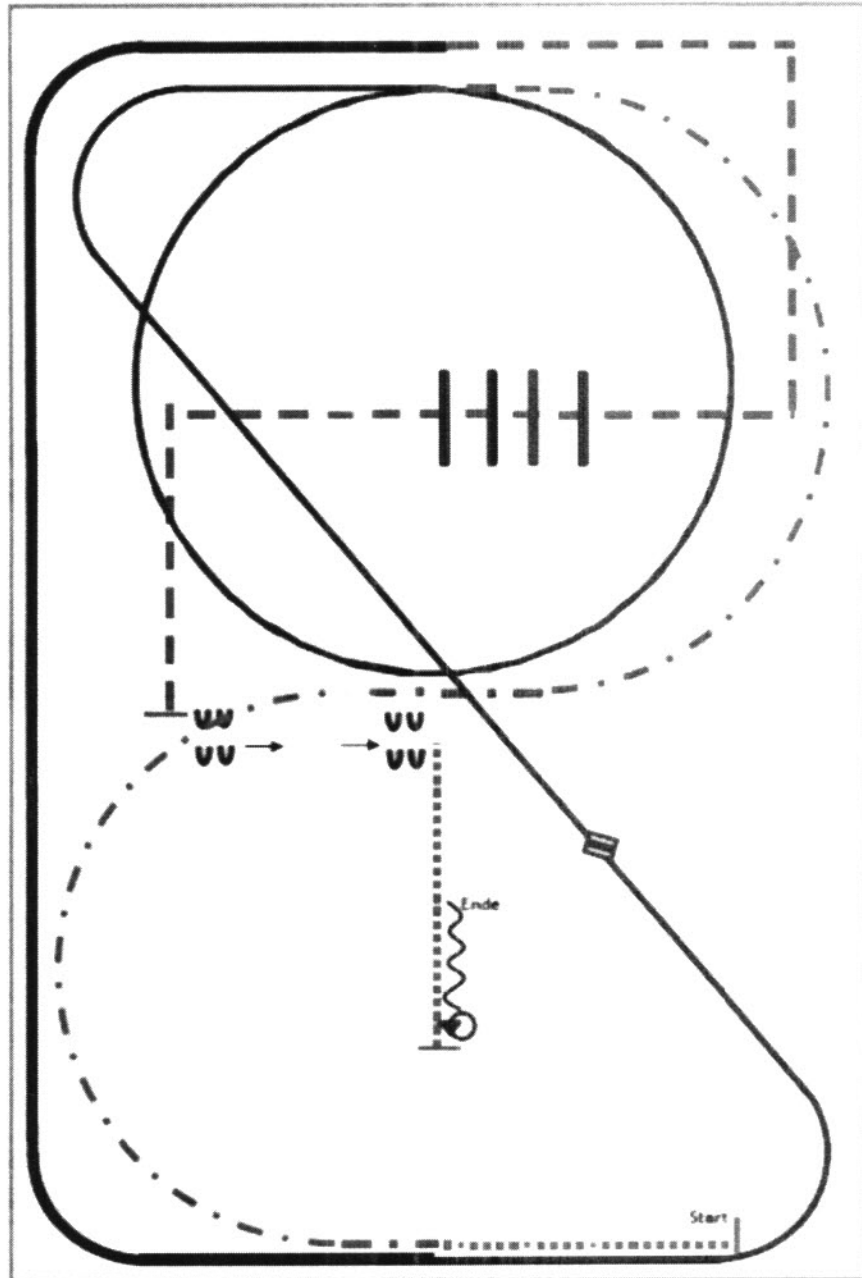

- (1) Walk
- (2) Extended Trot, Trot
- (3) 1 Zirkel Linksgalopp, Linksgalopp
- (4) Galoppwechsel (fliegend oder einfach)
- (5) Rechtsgalopp
- (6) Extended Lope
- (7) Trot corners
- (8) Trot over, Trot
- (9) Stop, Sidepass links
- (10) Walk, Stop
- (11) 360° Turn (rechts oder links), Back up

## Pattern Ranch Riding #21 – LK 1-3

Arenagröße:  
Mind. 20 x 40 m

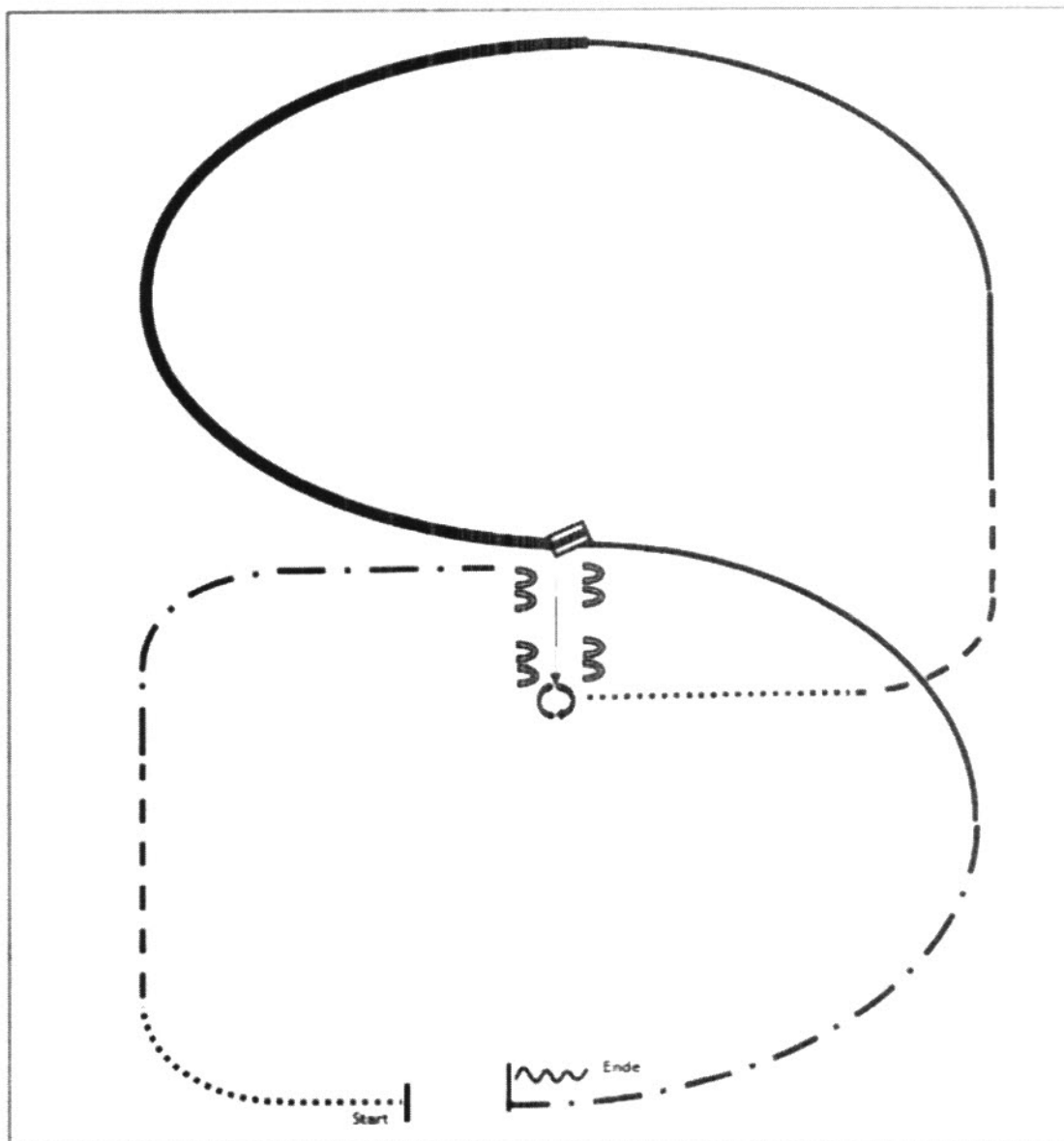

- (1) Walk
- (2) Trot
- (3) Extended Trot zur Mitte der Arena
- (4) Stop, Sidepass rechts
- (5) Turn 360° Turns (beide Richtungen)
- (6) Walk
- (7) Trot
- (8) Linksgalopp
- (9) Extended Lope links
- (10) Galoppwechsel (fliegend oder einfach)
- (11) Rechtsgalopp
- (12) Extended Trot
- (13) Stop, Back up

## Pattern Ranch Riding #22 - LK 1-3

Arenagröße:  
Mind. 20 x 40 m

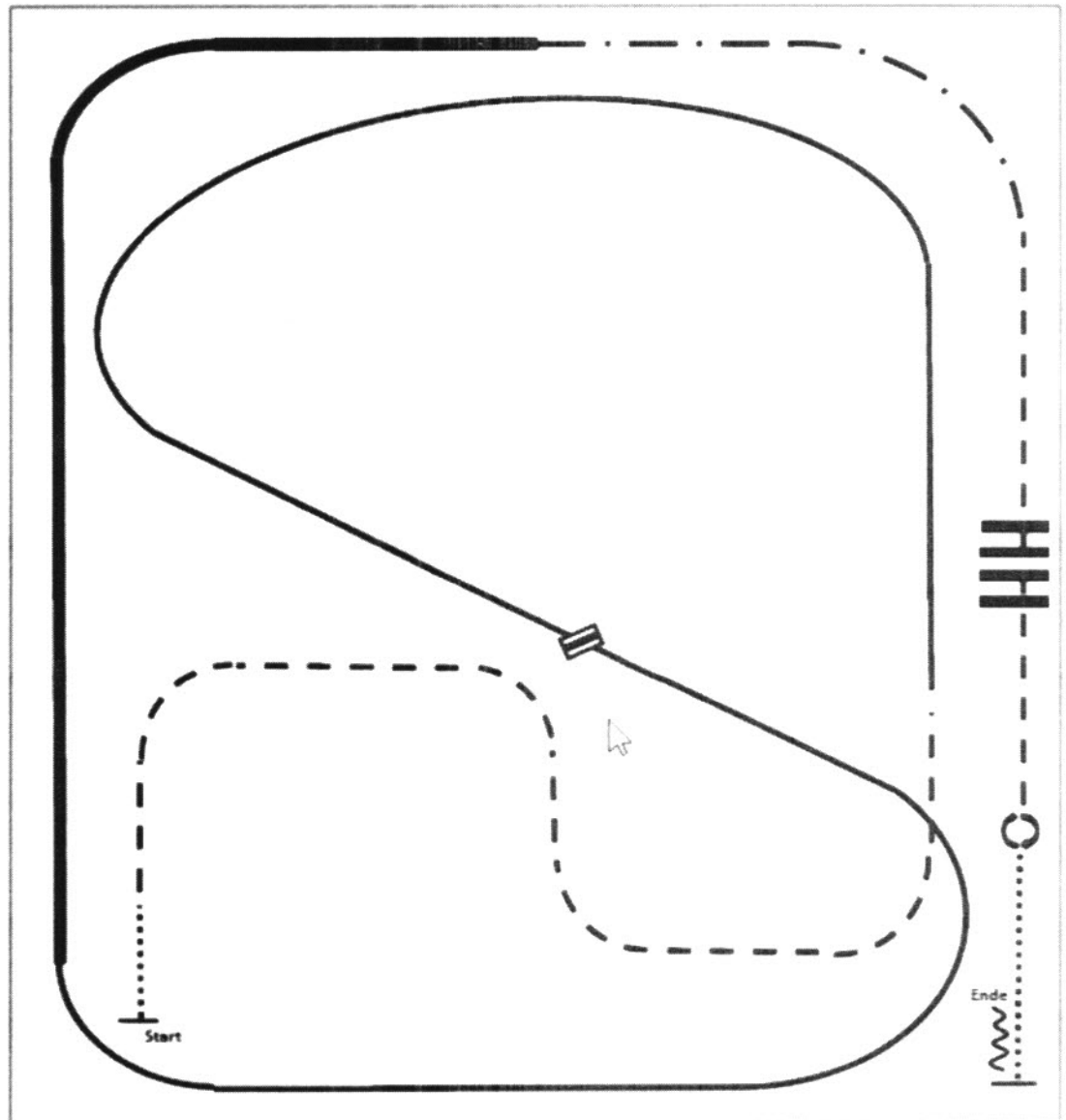

- (1) Walk
- (2) Trot
- (3) Linksgalopp
- (4) Galoppwechsel (fliegend oder einfach)
- (5) Rechtsgalopp
- (6) Extended Lope rechts
- (7) Extended Trot
- (8) Trot
- (9) Trot over
- (10) Stop, Turn 360° Turns (beide Richtungen)
- (11) Walk, Stop, Back up



# Pattern Ranch Riding #27 - LK 4/5

Arenagröße:  
Mind. 20 x 40 m

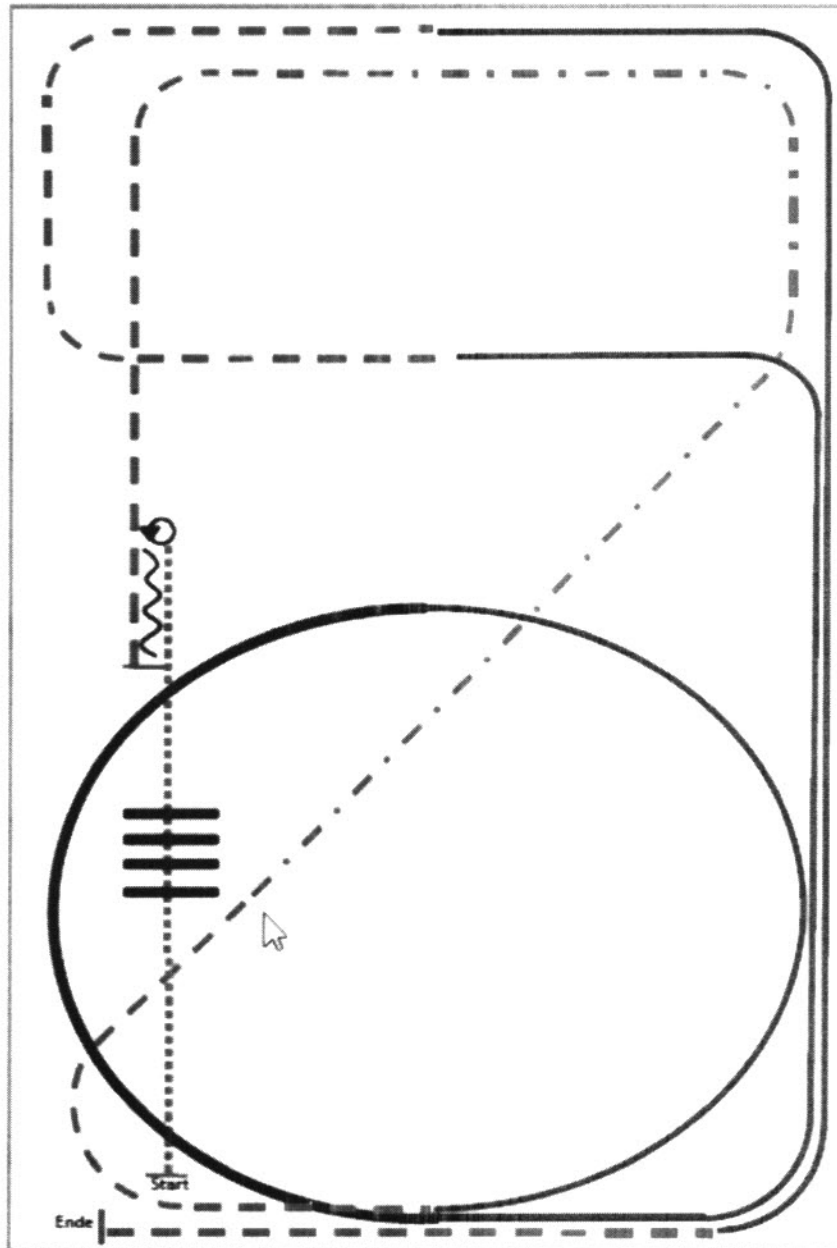

- (1) Walk
- (2) Walk over, Walk
- (3) Stop, 360° Turn (rechts oder links)
- (4) Back
- (5) Trot
- (6) Extended Trot, Trot
- (7) Linksgalopp
- (8) Extended Lope, Lope
- (9) Trot
- (10) Rechtsgalopp
- (11) Trot, Stop

**Superhorse Pattern 1** (empfohlen für Hallen oder Plätze ab 20x40m)

Superhorse

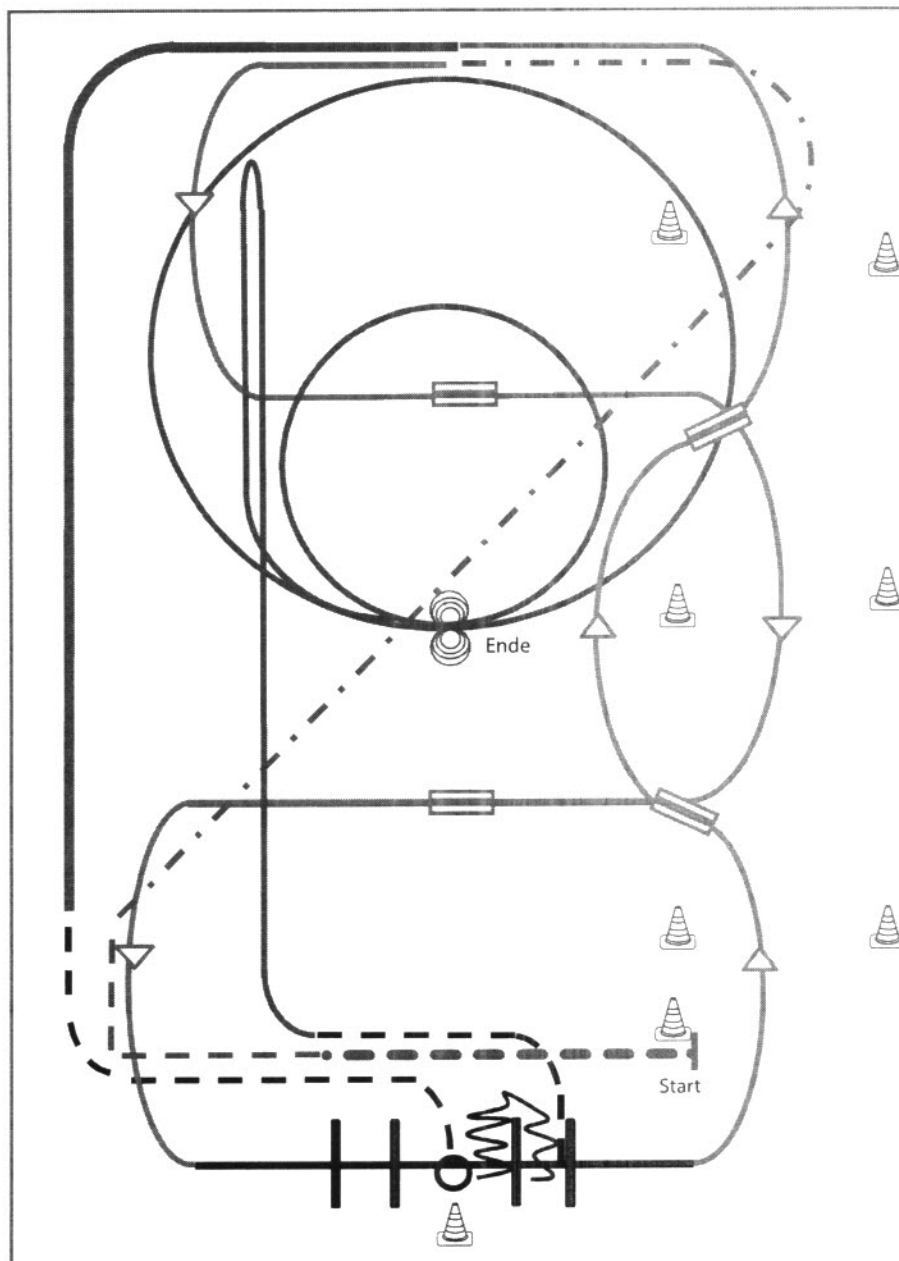

- 1) Extended Walk (RR)
- 2) Trot, Extended Trot (RR)
- 3) Galoppwechsel mit Seitenwechsel (WR)
- 4) Galoppwechsel mit Seitenwechsel (WR)
- 5) Lope over Linksgalopp (TH)
- 6) 2 Galoppwechsel auf der Linie (WR)
- 7) Extended Lope (RR)
- 8) Jog, Jog in, 360° Turn either way (TH)
- 9) Back up, Jog out (TH)
- 10) Rechtsgalopp, Run Down entlang der langen Seite, Sliding Stop mind. 6,00 m von der Bande entfernt hinter dem Mittelmarker, Rollback links, kein Verharren (RN)
- 11) 2 Zirkel Galopp (**links**), 1. groß und schnell, **2. klein** und langsam, Stop bei X (RN)
- 12) 4 Spins **links**, 4 Spins **rechts** (RN)

Legende:	
Schritt	.....
Trab	- - - - -
Galopp	—————
Wechselzone	▬▬▬▬▬
Rückwärts	~~~~~
	

**Superhorse Pattern 2** (empfohlen für Hallen oder Plätze ab 20x40m)

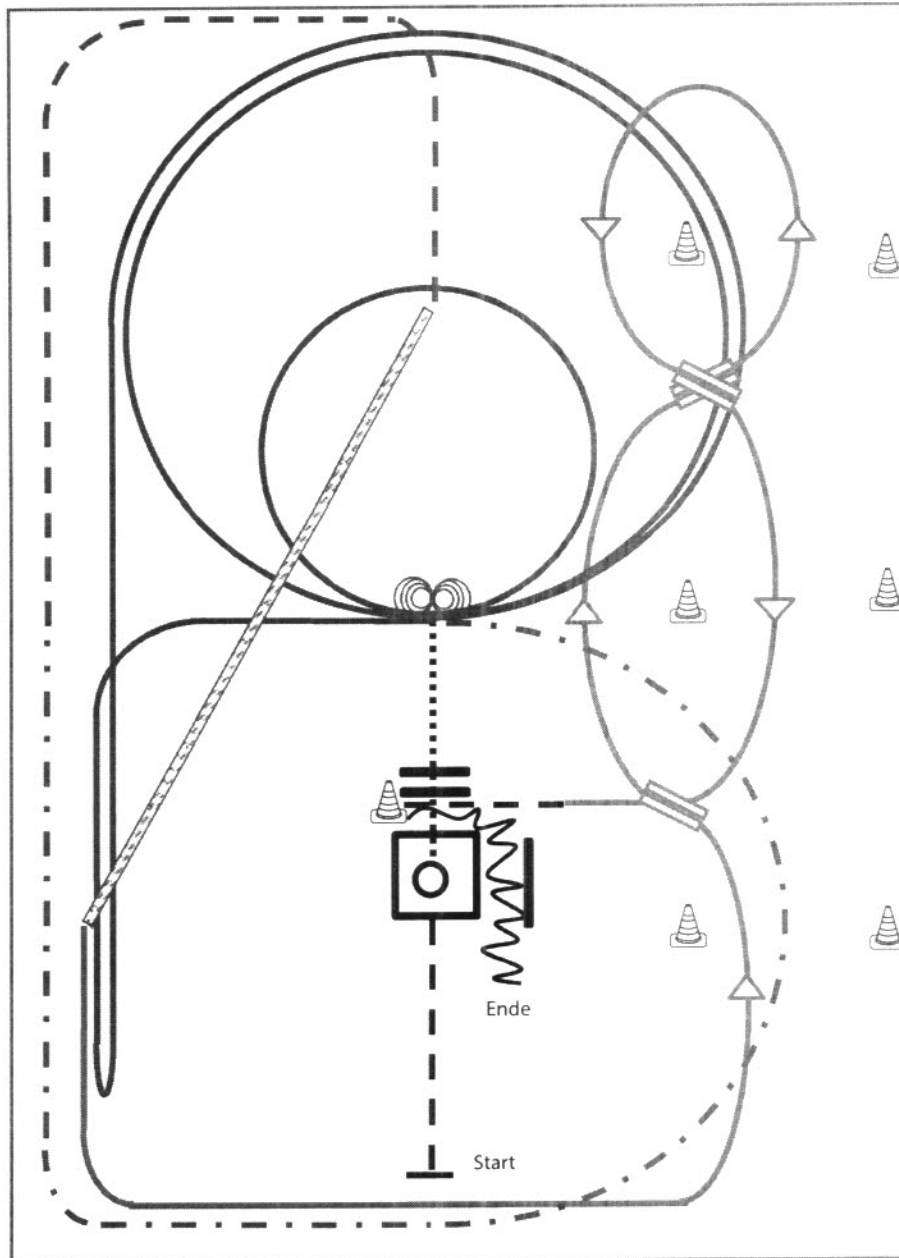

Superhorse

- 1) Jog, Jog in, 360° Turn either way (TH)
- 2) Walk out and Walk over (TH)
- 3) 4 Spins links, 4 ¼ Spins rechts (RN)
- 4) 2 Zirkel Galopp (links), 1. groß und schnell, 2. klein und langsam (RN)
- 5) Galopp (links) auf dem Zirkel, der nicht geschlossen wird, Run Down entlang der langen Seite, Sliding Stop mind. 6,00 m von der Bande entfernt hinter dem Mittelmarker, Rollback rechts, kein Verharren, Lope bis X (RN),
- 6) Extended Trot (RR)
- 7) Trot Corners (RR)
- 8) Two-Track rechts (RR)
- 9) Galoppwechsel auf der Linie (WR)
- 10) Galoppwechsel auf der Linie (WR)
- 11) Galoppwechsel auf der Linie (WR)
- 12) Jog in, Back up (TH)

Legende:	
Schritt	.....
Trab	- . - .
Galopp	— — —
Wechselzone	▬▬▬
Rückwärts	~~~~~

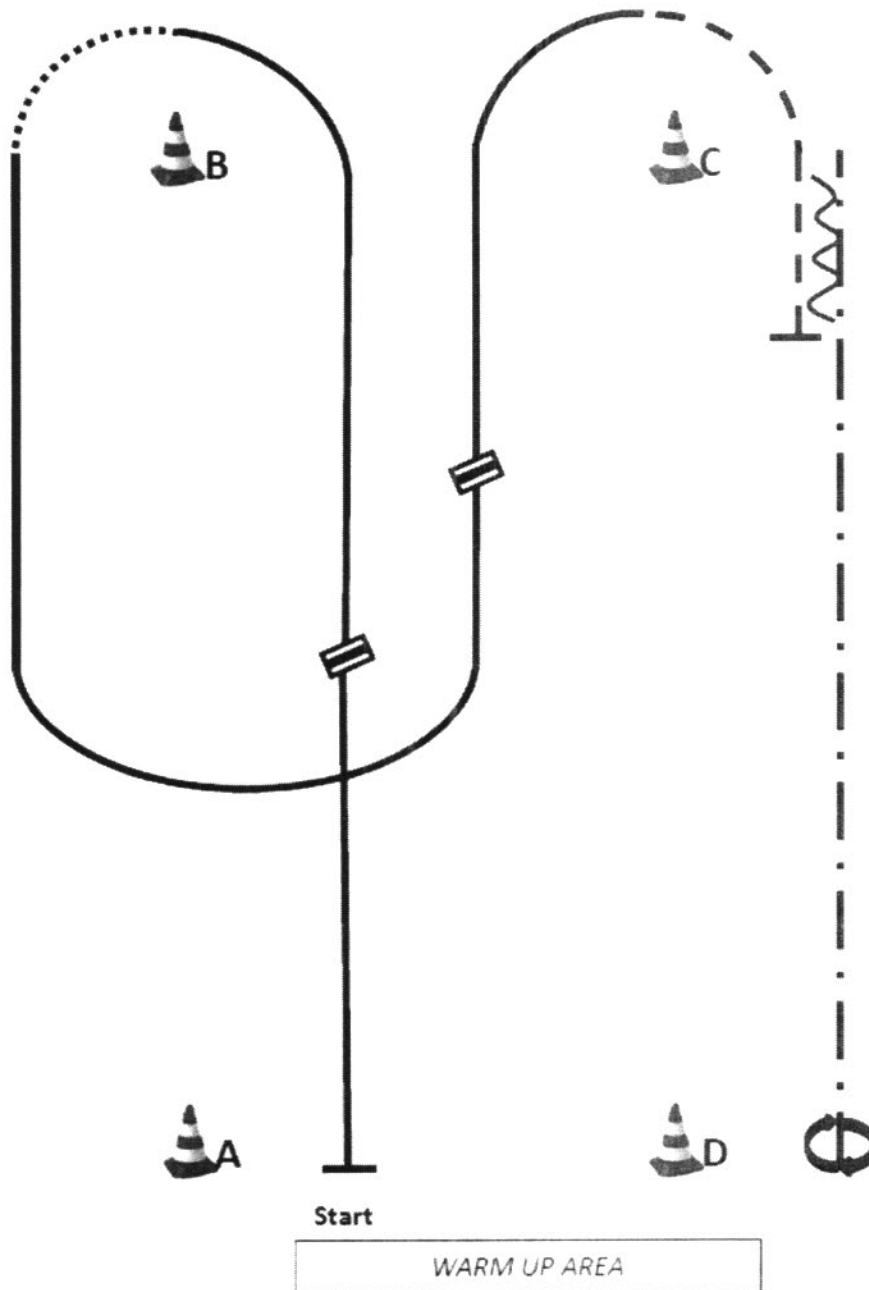

- (1) Start bei A, Linksgalopp,
  - (2) Galoppwechsel (fliegend oder einfach),
  - (3) Rechtsgalopp
  - (4) Walk, Rechtsgalopp,
  - (5) Galoppwechsel (fliegend oder einfach),
  - (6) Linksgalopp
  - (7) Jog bis hinter C
  - (8) Stop, Back up bis C
  - (9) Extended Trot bis D
  - (10) 360° Turn (rechts oder links)
- Im Walk in den Warm-Up-Bereich

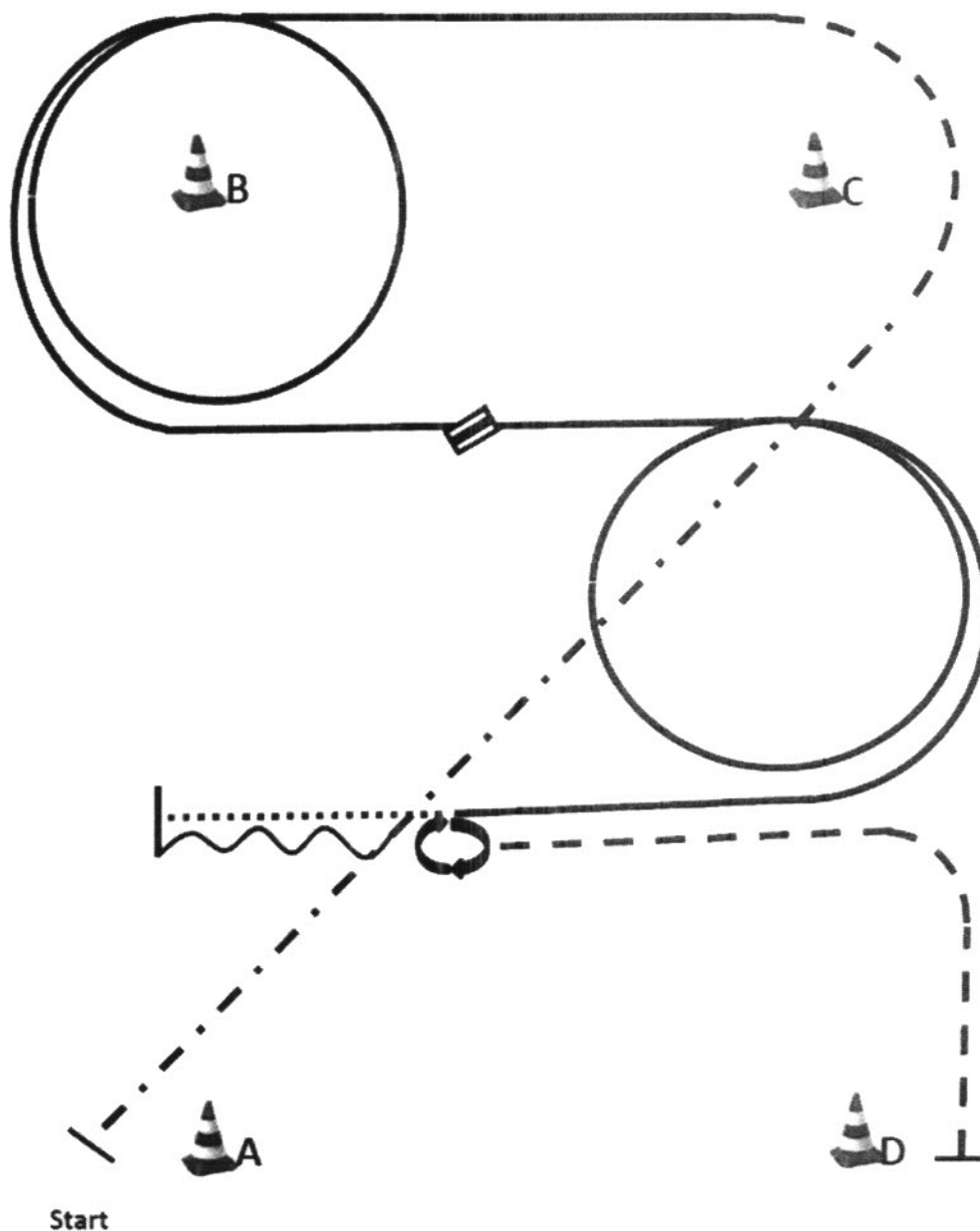

Start

WARM UP AREA

- (1) Start bei A, Extended Jog bis C
  - (2) Jog um C
  - (3) Zirkel Linksgalopp um B
  - (4) Galoppwechsel (fliegend oder einfach), Zirkel Rechtsgalopp
  - (5) Walk, Stop
  - (6) Back up eine Pferdelänge, Stop
  - (7) 540° Turn (rechts oder links)
  - (8) Jog bis D, Stop
- Im Walk in den Warm-up-Bereich

WHS LK 3

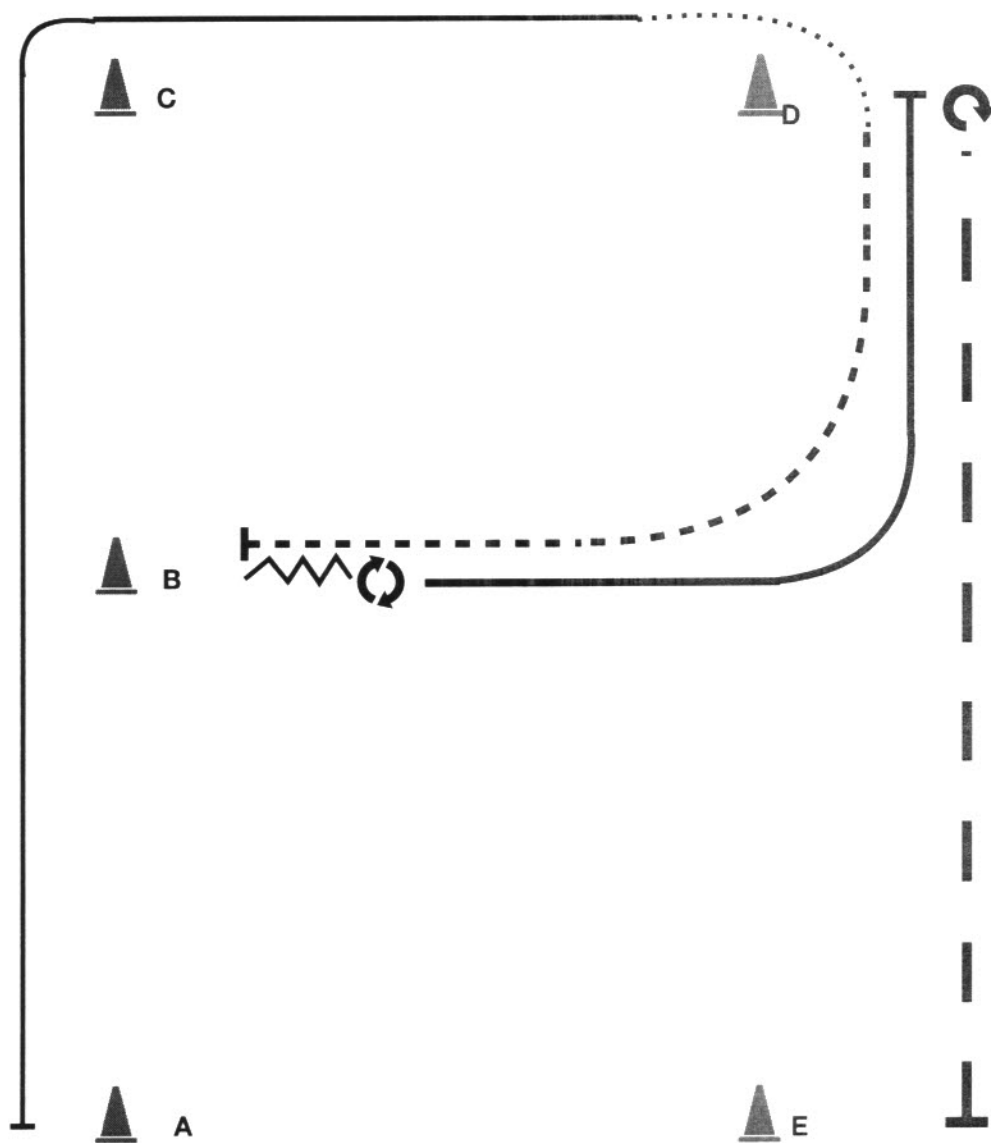

- 1) Start bei A; Rechtsgalopp
  - 2) Walk um D
  - 3) Jog bis B; Stop
  - 4) Back Up eine Pferdelänge
  - 5) 540° Turn (rechts oder links)
  - 6) Linksgalopp zu D
  - 7) Stop; 180° Turn (recht oder links)
  - 8) Extended Jog; Stop
- Im Walk in den Warm Up Bereich

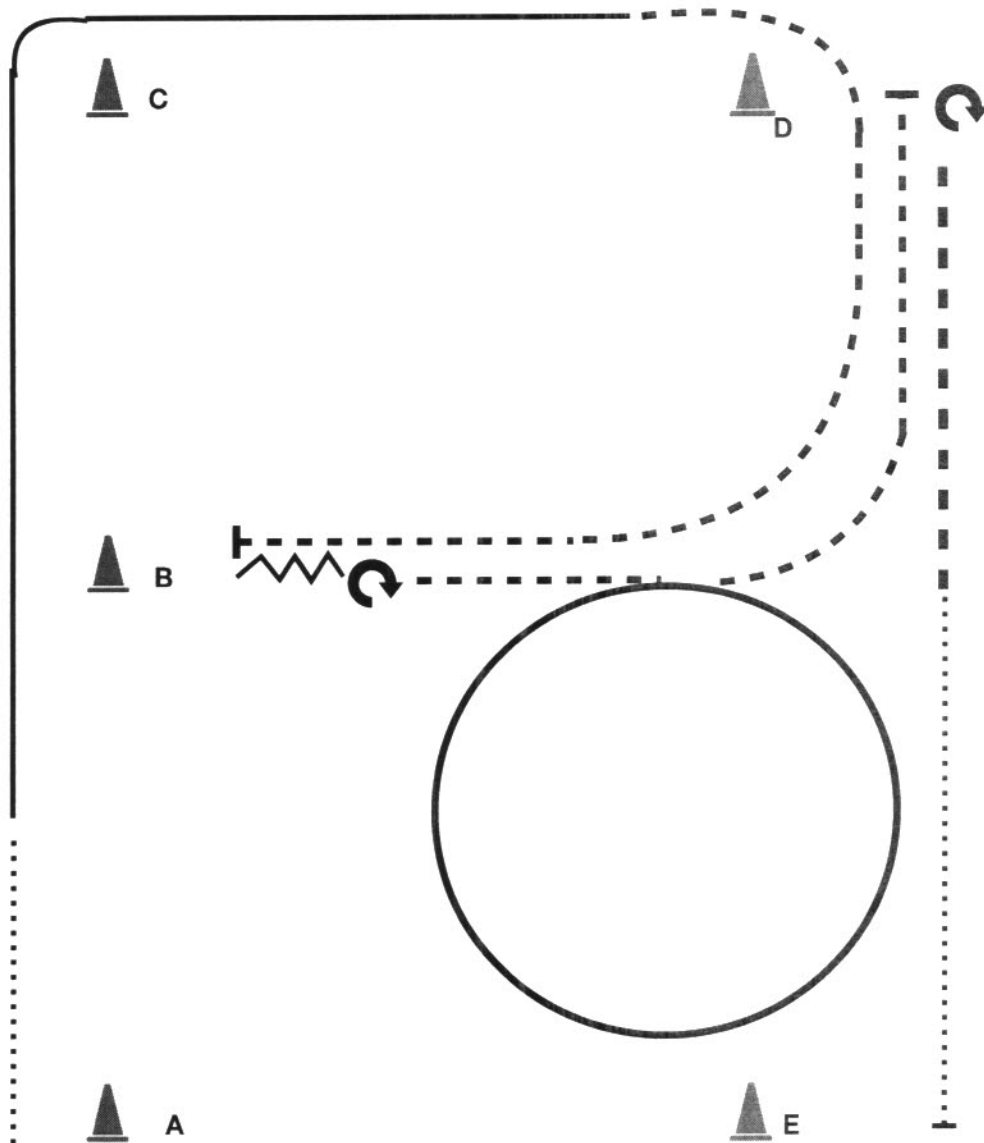

- 1) Start bei A; Walk
  - 2) Zwischen A + B Rechtsgalopp
  - 3) Vor D Jog bis B; Stop
  - 4) Back Up eine Pferdelänge
  - 5) 180° Turn (rechts oder links)
  - 6) Jog; Rechtsgalopp
  - 7) Jog; Stop
  - 8) 180° Turn (recht oder links)
  - 9) Jog; Walk auf Höhe von B; Stop
- Im Walk in den Warm Up Bereich

# Pattern Showmanship at Halter #1 - Q LK 1/2 A/B

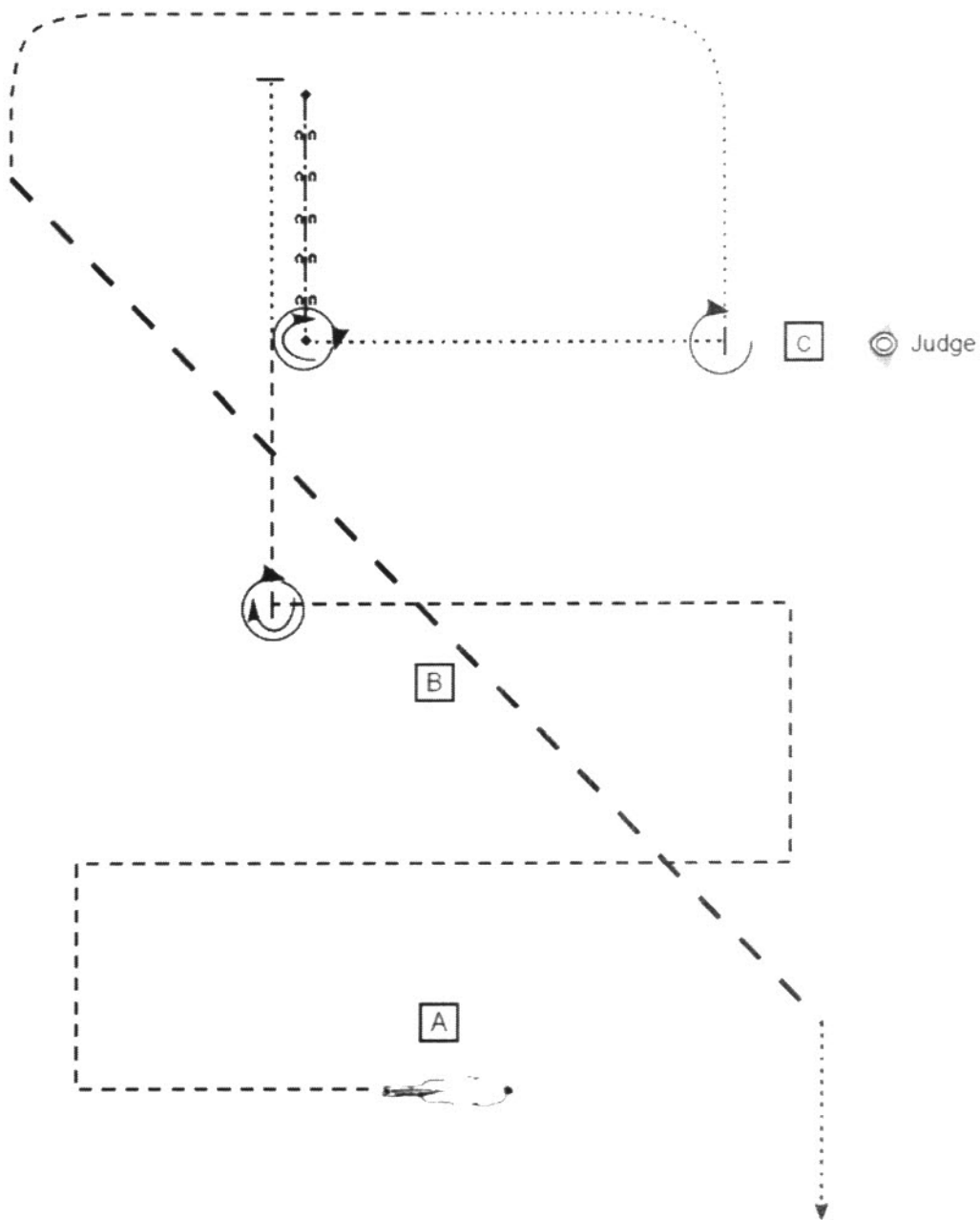

- Start bei A/Aufstellung
- (1) Trot Corners und Stop hinter B
  - (2) Turn 450°
  - (3) Trot, Walk, Stop
  - (4) Back up
  - (5) Turn 450°, Walk, Stop
  - (6) Set Up
  - (7) Inspection
  - (8) Turn 270°, Walk, Trot
  - (9) Extended Trot
- Im Walk die Arena verlassen

- A Marker
- ..... Walk
- - - - Trot
- - - - ext. Trot
- ← 3 → 3 → 3 Back up



# Pattern Showmanship at Halter #3 - Q LK 1/2 A/B

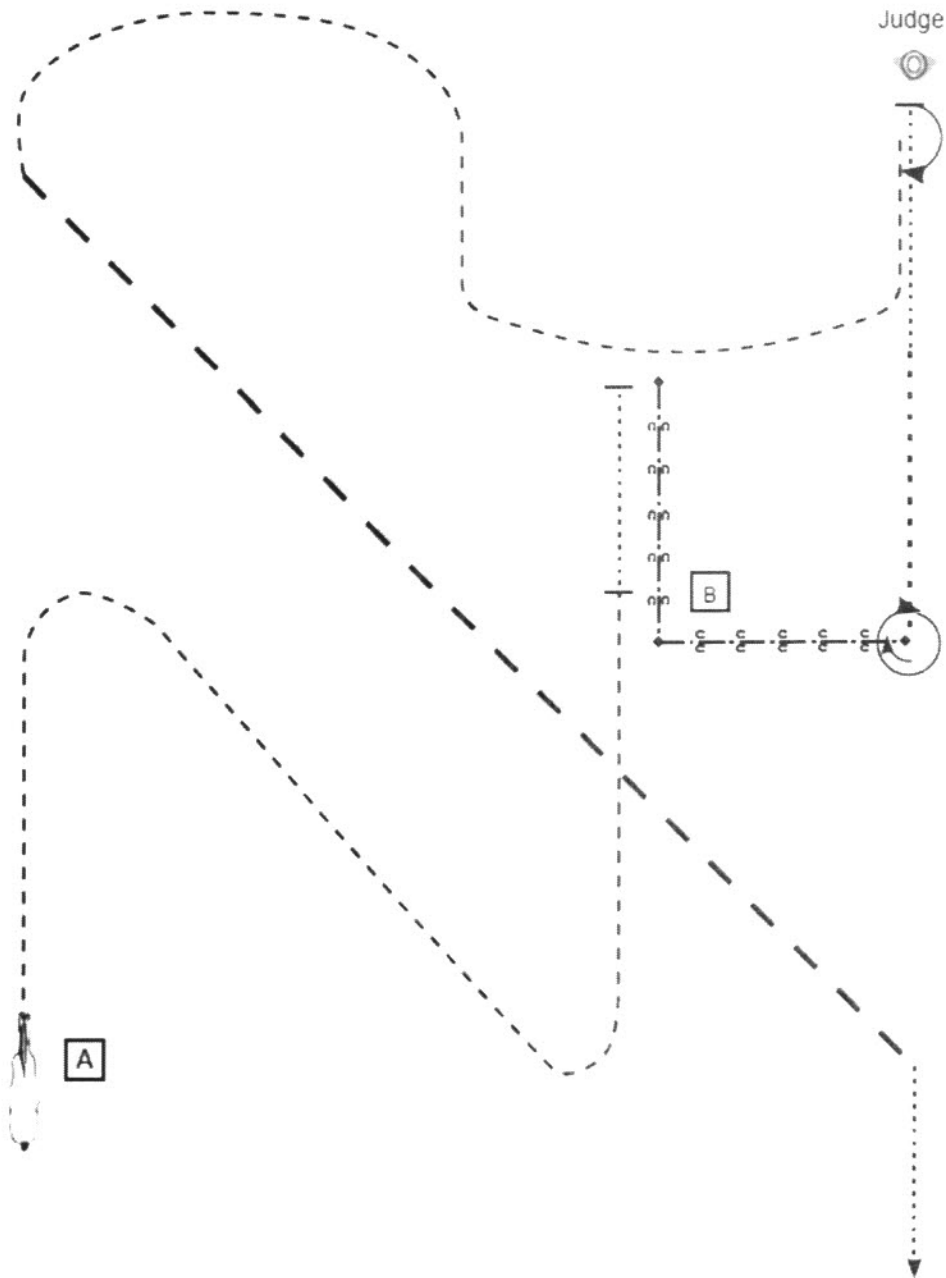

- Start bei A/Aufstellung
- (1) Trot, Stop
  - (2) Short Set Up
  - (3) Walk, Stop, Back up
  - (4) Turn 450°
  - (5) Extended Walk, Walk, Stop
  - (6) Set Up
  - (7) Inspection
  - (8) Turn 180°, Trot Slalom
  - (9) Extended Trot
- Im Walk die Arena verlassen

- A** Marker  
 ..... Walk  
 - - - - Trot  
 - - - - ext. Trot  
 ← → ← → ← → Back up

# Pattern Showmanship at Halter #12 - LK 1-3

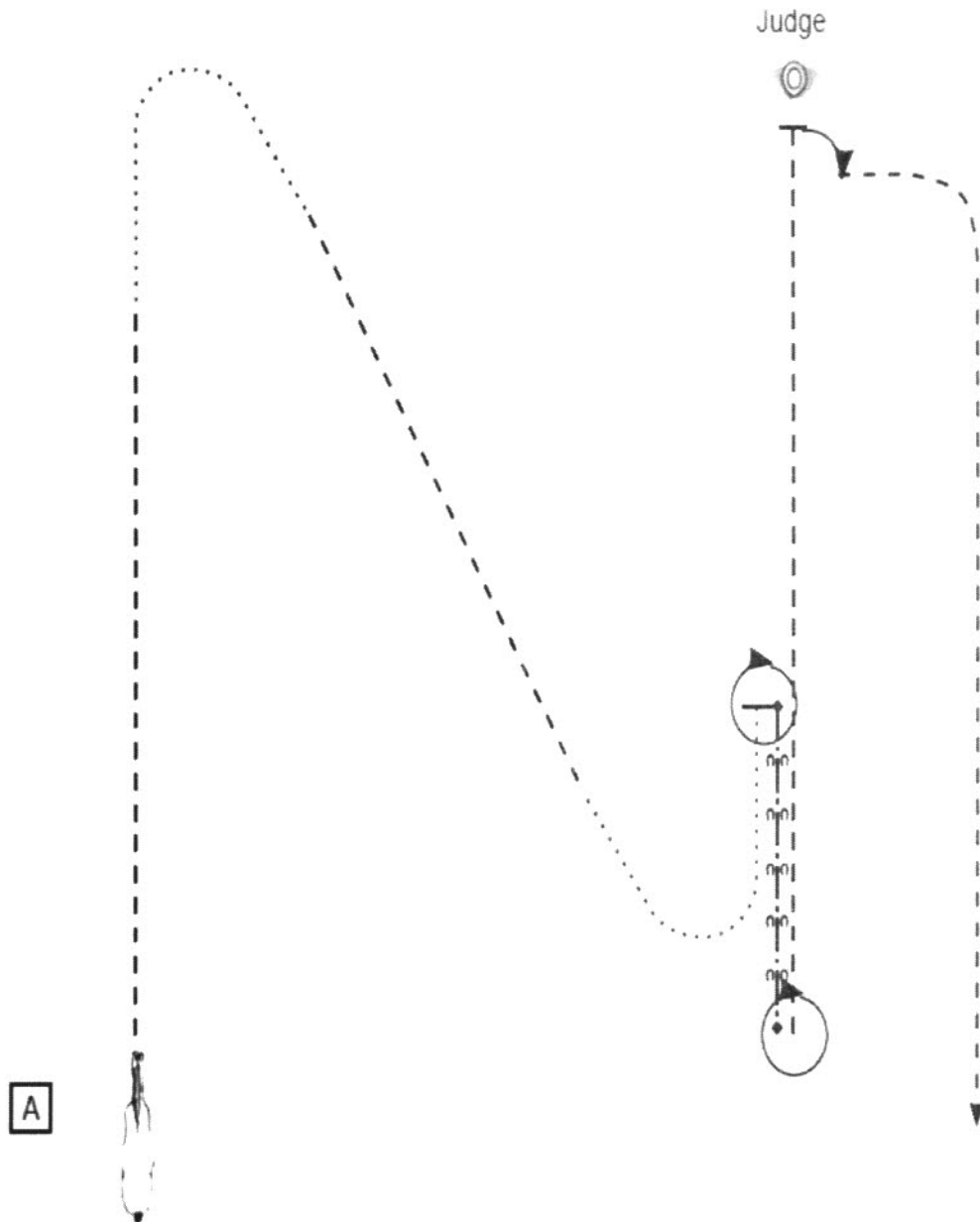

- Start bei A/Aufstellung
- (1) Trot, Walk
  - (2) Trot, Walk, Stop
  - (3) Turn 360°
  - (4) Back up
  - (5) Turn 360°
  - (6) Trot, Stop
  - (7) Set Up
  - (8) Inspection
  - (9) Turn 90°, Trot
- Im Trot die Arena verlassen

- A Marker
- ..... Walk
- Trot
- ext. Trot
- ←↻→ ↻↻↻ Back up

SSH LK 4/5 A/B

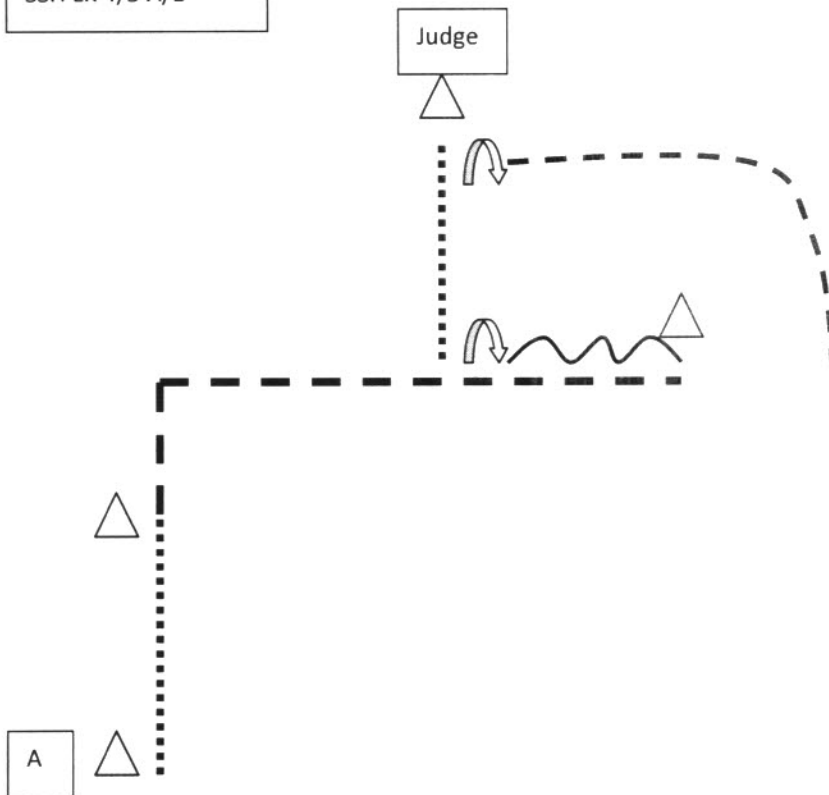

Be ready at A

1. Walk, jog a corner
2. Stop, Back
3. Perform a 270° turn right,
4. walk
5. Set up
6. Inspection
7. When dismissed, perform a 90° turn right, exit the arena in Jog

Jungferde Basis Pattern 3 (4j.)

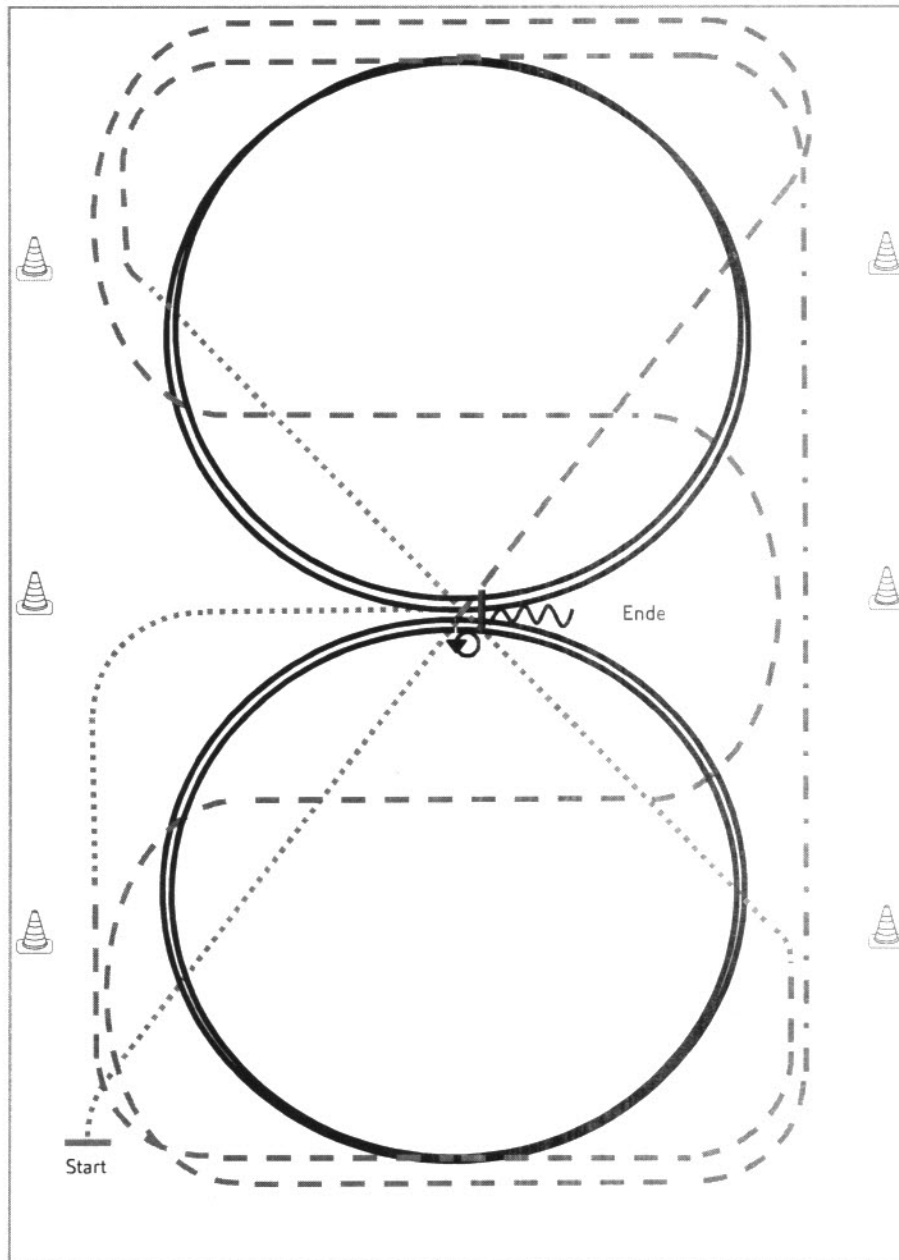

- 1) Schritt durch die ganze Bahn, bei X Trab, Schlangenlinien durch die Bahn drei Bögen
- 2) An der langen Seite Tritte verlängern (Leichttraben erlaubt)
- 3) Mitte der kurzen Seite 2 Zirkel Linksgalopp, Mitte der kurzen Seite Trab
- 4) Im Schritt durch die ganze Bahn wechseln, vor Erreichen des Hufschlags Trab
- 5) Mitte der kurzen Seite 2 Zirkel Rechtsgalopp, Mitte der kurzen Seite Trab
- 6) In Höhe des ersten Markers Schritt, Mitte der langen Seite abwenden, bei X Anhalten, HHW 540° (li. oder re.), eine Pferdelänge Rückwärtsrichten

Legende:	
Schritt	.....
Trab	- - - - -
Galopp	—————
Wechselzone	=====
Rückwärts	~~~~~

Verharren, um das Ende der Prüfung anzuzeigen.

## Jungferde Basis Pattern 4 (5j.)

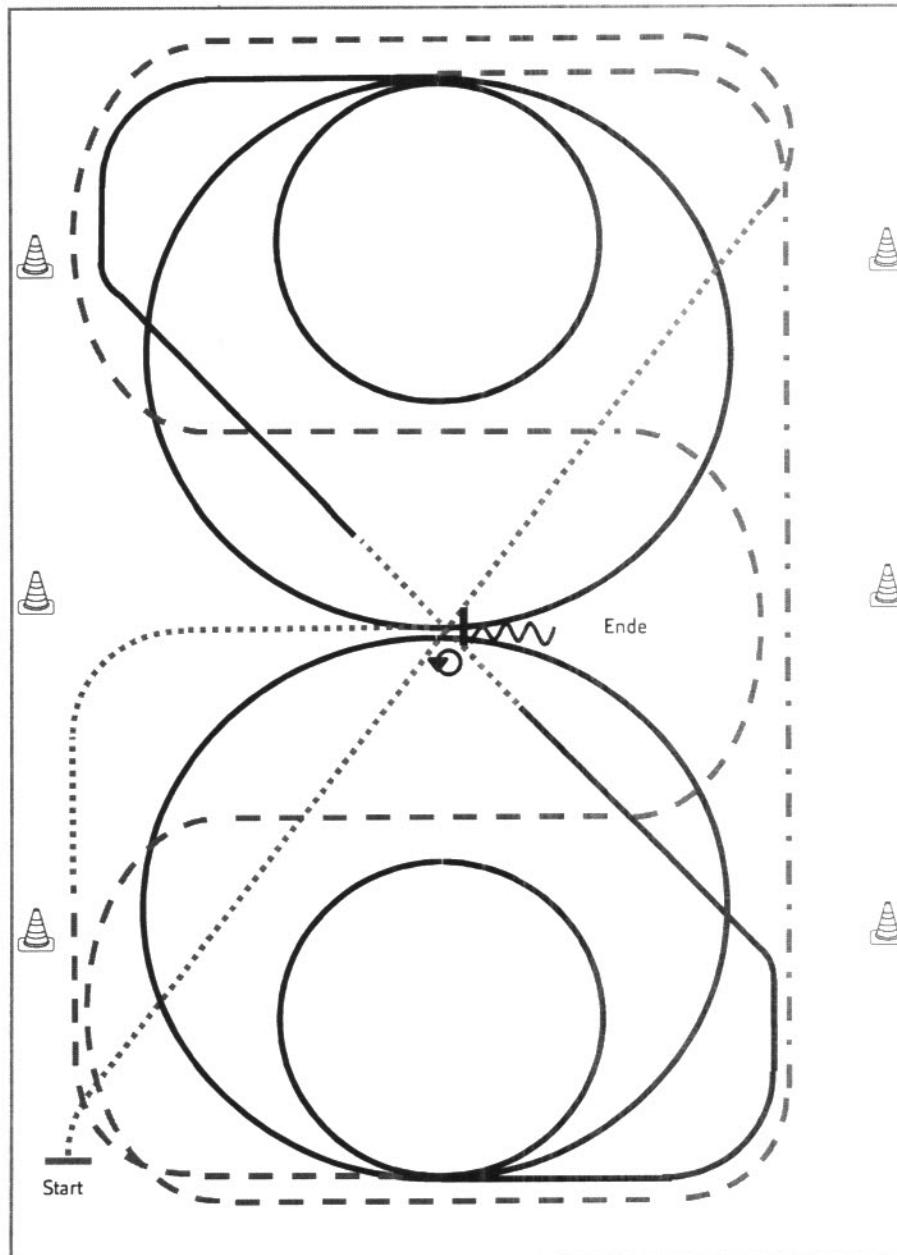

- 1) Schritt durch die ganze Bahn, vor Erreichen des Hufschlags Trab, Schlangenlinien durch die Bahn drei Bögen
- 2) An der langen Seite Tritte verlängern (Leichttraben erlaubt)
- 3) Mitte der kurzen Seite 2 Zirkel Linksgalopp ( 1. groß, **2. klein**), ganze Bahn
- 4) Durch die ganze Bahn wechseln, bei X einfacher Galoppwechsel über Schritt (mind. 3 Pferdelängen)
- 5) 2 Zirkel Rechtsgalopp (1. groß, **2. klein**)
- 6) Mitte der kurzen Seite Trab, auf Höhe des 1. Markers Schritt
- 7) Mitte der langen Seite abwenden, bei X Anhalten, HHW 540° (li. oder re.), eine Pferdelänge Rückwärtsrichten

Legende:	
Schritt	.....
Trab	- - - - -
Galopp	— — — — —
Wechselzone	=====
Rückwärts	~~~~~

Verharren, um das Ende der Prüfung anzuzeigen.

### Jungpferde Trail Pattern 3 (4j.)

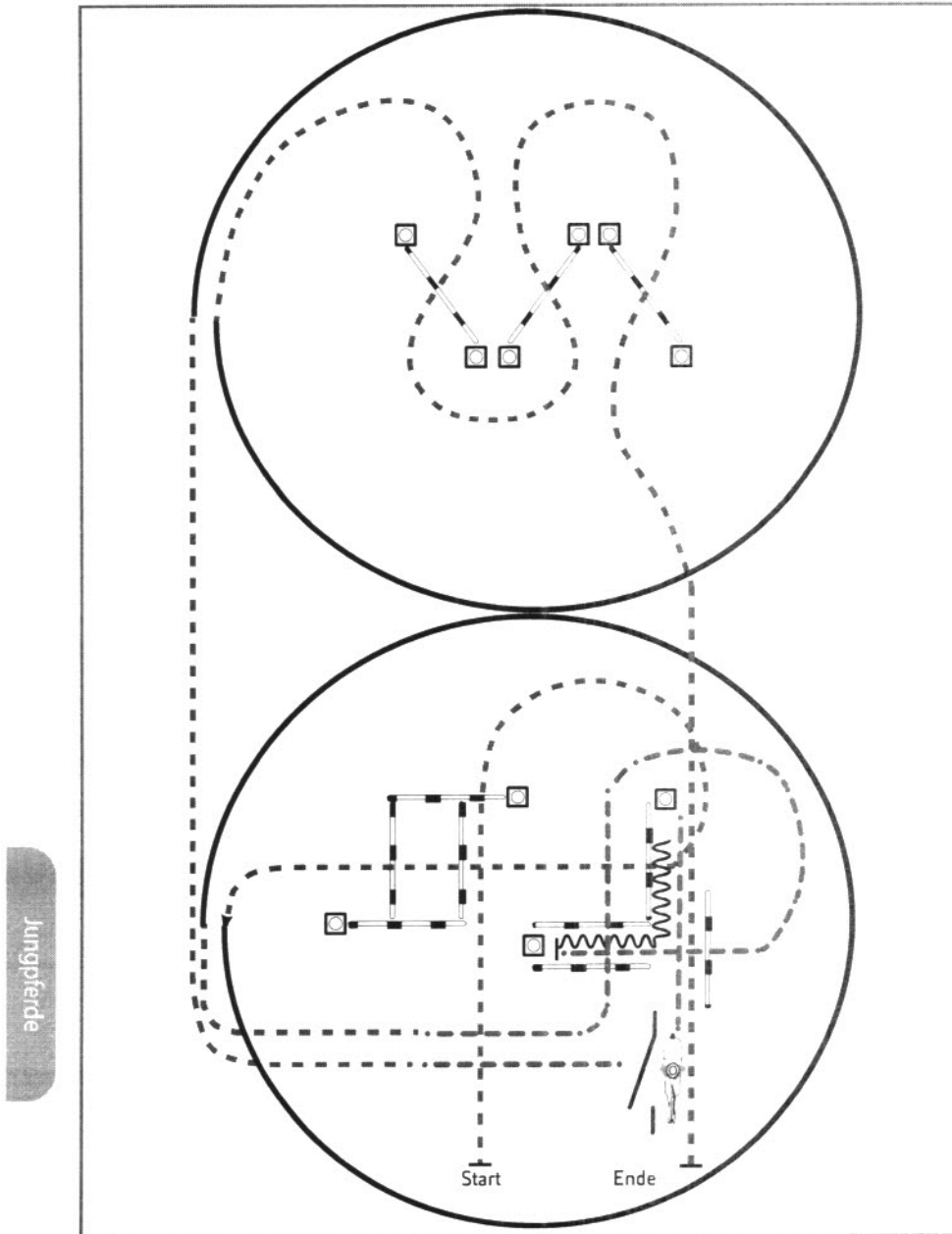

- 1) Trabstangen (2,00 m)
- 2) Linksgalopp, Trab
- 3) Schrittstangen (1,20 m), Schritt in Gasse
- 4) Rückwärts L, Schritt zum Tor, Seiltor (rechte Hand)
- 5) Schritt, Trab, Rechtsgalopp
- 6) Trabstangen

Legende:	
Schritt	.....
Trab	- - - - -
Galopp	—————
Wechselzone	
Rückwärts	~~~~~

**Jungpferde Trail Pattern 4 (5j.)**

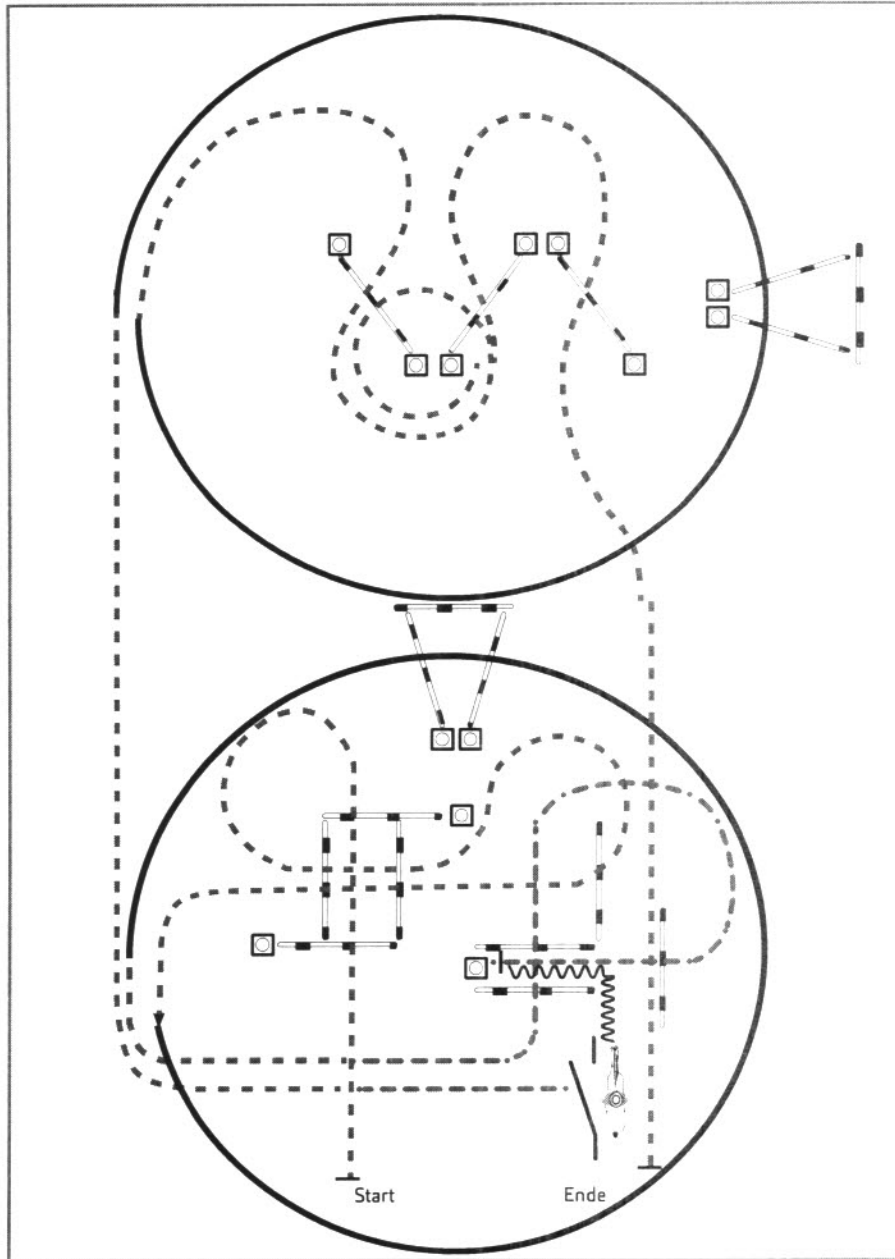

- 1) Trabstangen (4,00 m, 2,00 m)
- 2) Linksgalopp Galoppstangen (Abstand mittig 2,00 m), Trab
- 3) Schrittstangen (Abstand 1,20 m), Schritt in Gasse
- 4) Rückwärts L zum Tor, Seiltor (linke Hand)
- 5) Schritt, Trab, Rechtsgalopp Galoppstangen (Abstand mittig 2,00 m)
- 6) Trabstangen

Legende:	
Schritt	.....
Trab	- - - - -
Galopp	—————
Wechselzone	=====
Rückwärts	~~~~~
	

**Jungferde Ranch Riding Pattern 5 (4j.)**

Jungferde

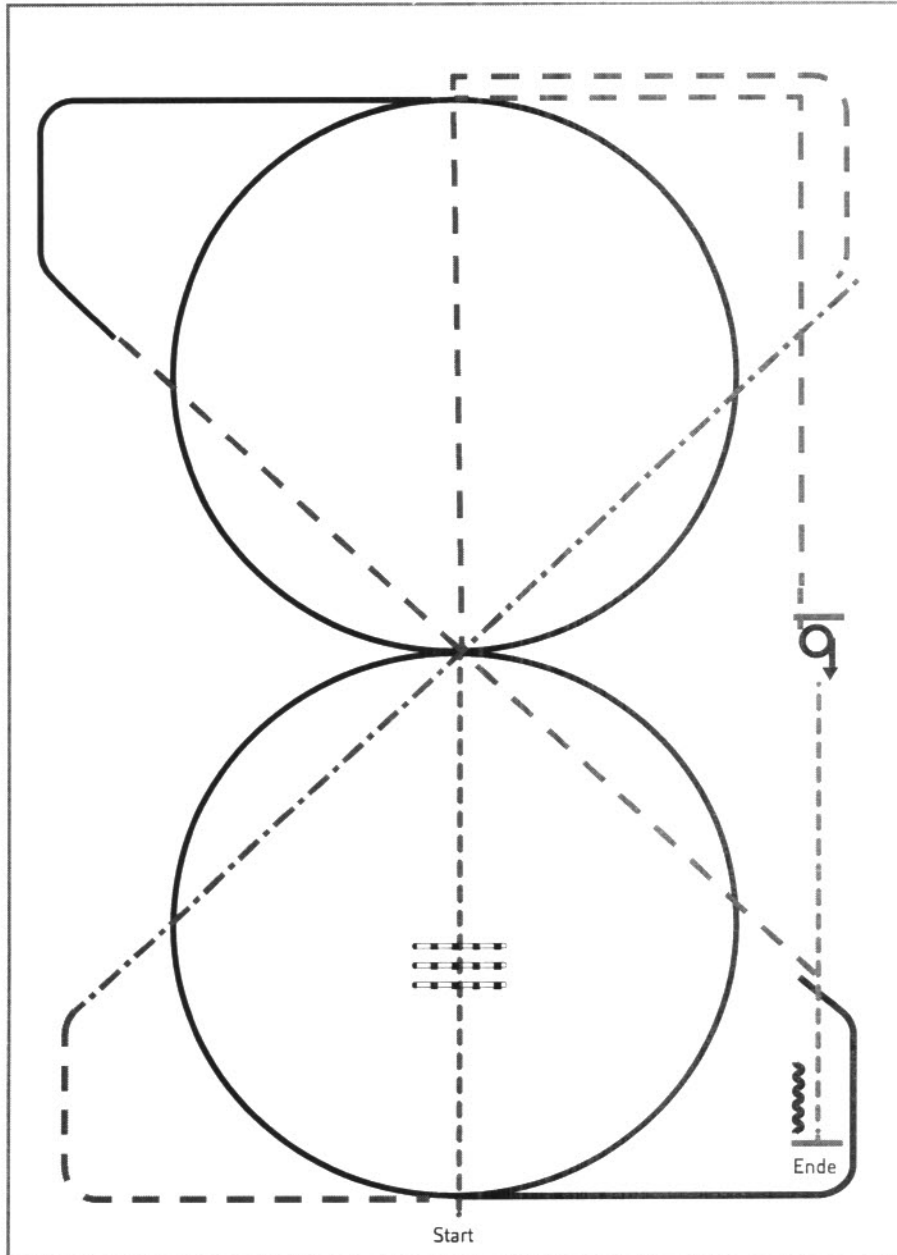

- 1) Walk, Walk over, Walk
- 2) Trot, extended Trot, Trot
- 3) Lope LL circle, Lope, Trot
- 4) Lope RL, circle, Trot
- 5) Stop, Turn 360° left or right
- 6) Walk, Stop, Back up

**Legende:**

Schritt	.....
Trab	- - - - -
Galopp	- · - · -
Wechselzone	▬▬▬▬▬
Rückwärts	〰〰〰〰〰

EWU  
Erste Westernreiter Union  
Deutschland e.V.



### Jungferde Ranch Riding Pattern 6 (5j.)

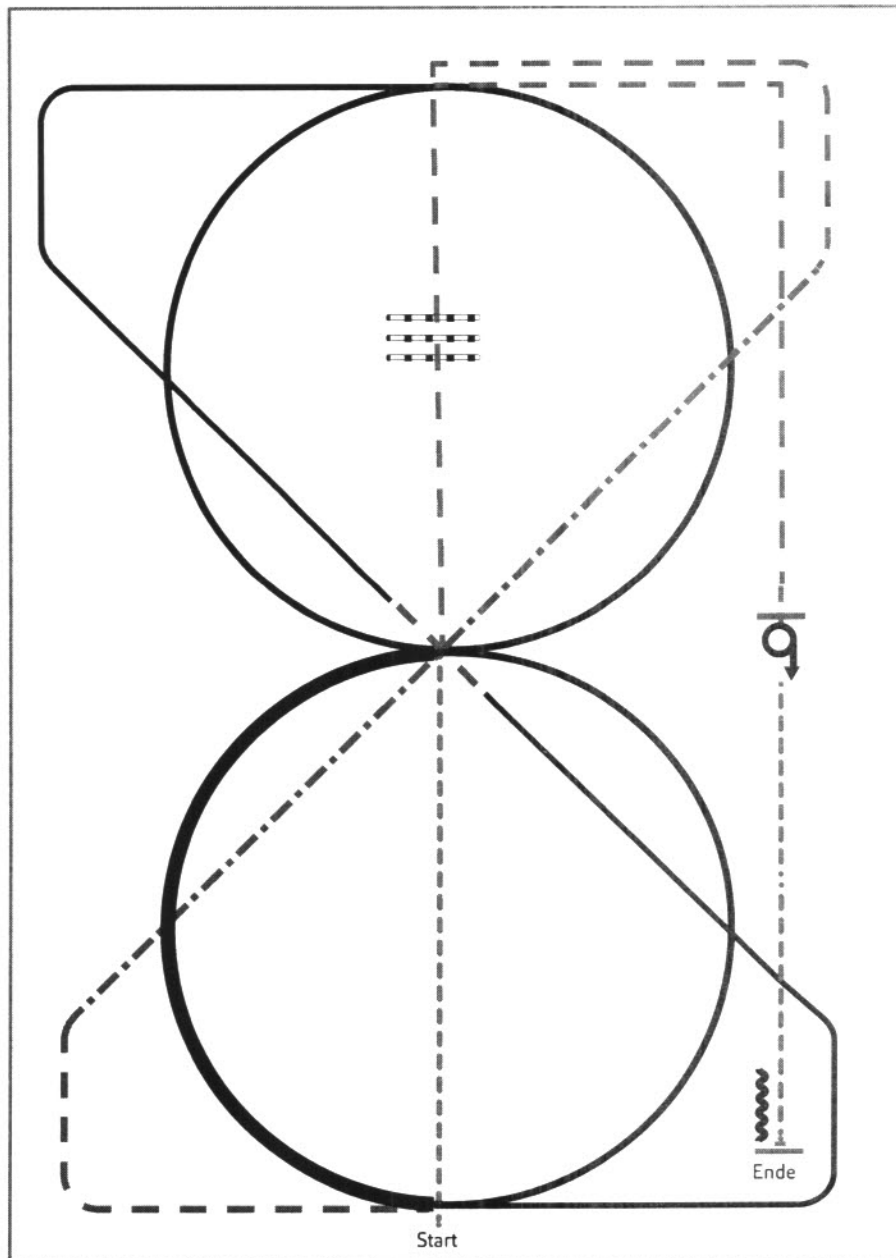

- 1) Walk, Trot over, Trot
- 2) Extended Trot, Trot
- 3) Lope LL 1/2 circle, extended Lope 1/2 circle, Lope
- 4) Simple or flying lead change, Lope RL, Lope circle
- 5) Trot, Stop, Turns 360° each direction
- 6) Walk, Stop, Back up

Legende:	
Schritt	.....
Trab	- - - - -
Galopp	—————
Wechselzone	
Rückwärts	~~~~~

### Jungferde Reining Pattern 3 (4j./5j.)

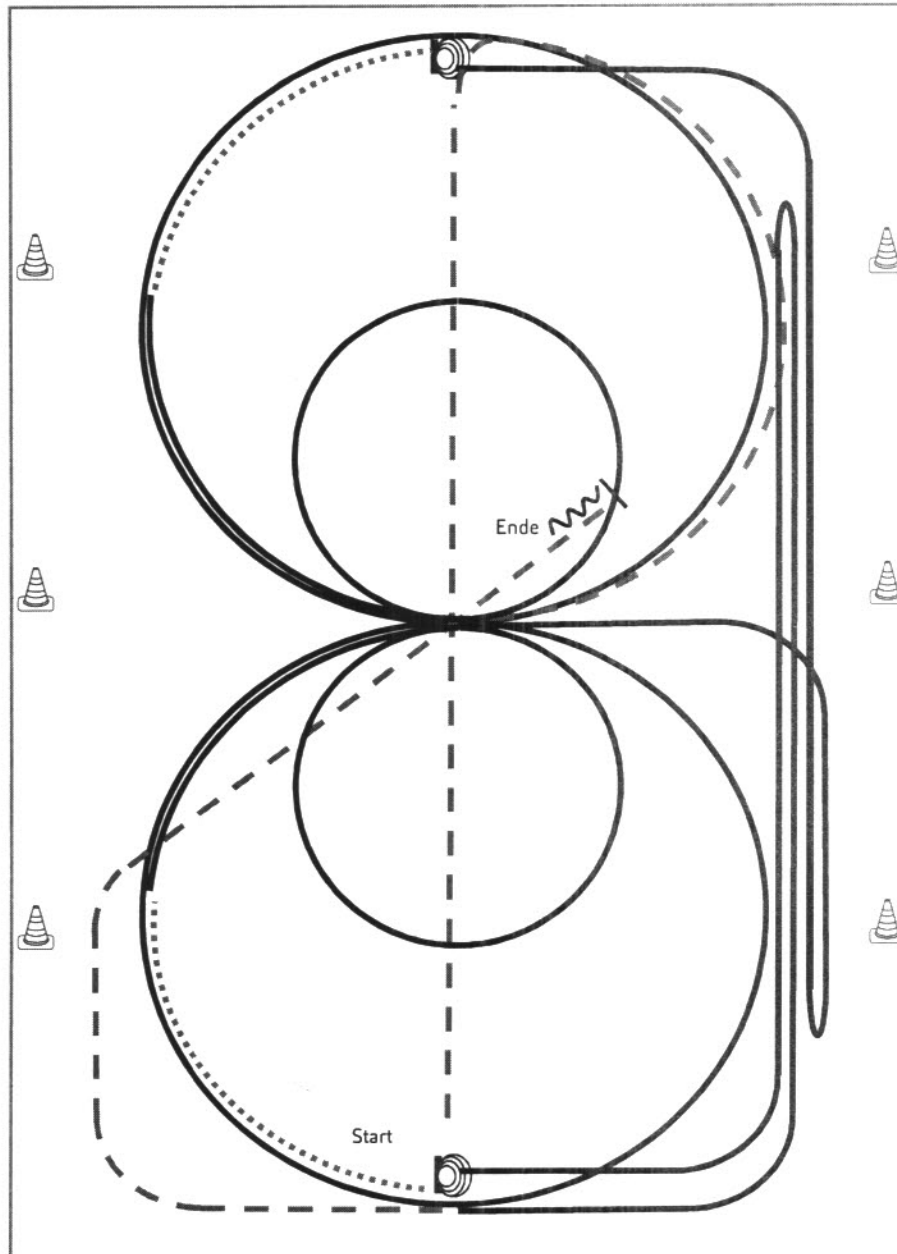

- |           |       |
|-----------|-------|
| Trab      | ----- |
| Galopp    | ————— |
| Rückwärts | ~~~~~ |
- 1) Trab durch die Länge der Bahn, Trab ½ Zirkel
  - 2) 2 Zirkel Galopp (**rechts**), 1. groß und schnell, **2. klein** und langsam, weiter ¼ Zirkel, Schritt bis Mitte kurze Seite, Stop
  - 3) 4 Spins **rechts**, Verharren
  - 4) Galopp (**rechts**) auf dem Zirkel, der nicht geschlossen wird, Run Down entlang der langen Seite, Sliding Stop mind. 6,00 m von der Bande entfernt hinter dem **Endmarker**, Rollback **links**, kein Verharren, Galopp bis X
  - 5) 2 Zirkel Galopp (**links**), 1. groß und schnell, **2. klein** und langsam, weiter ¼ Zirkel, Schritt bis Mitte kurze Seite, Stop
  - 6) 4 Spins **links**, Verharren
  - 7) Galopp (**links**) auf dem Zirkel, der nicht geschlossen wird, Run Down entlang der langen Seite, Sliding Stop mind. 6,00 m von der Bande entfernt hinter dem **Endmarker**, Rollback **rechts**, kein Verharren
  - 8) Galopp bis Mitte kurze Seite, Trab, auf der Diagonalen, hinter X Stop, Rückwärtsrichten mind. 3,00 m, Verharren
- Der Reiter muss das Kopfstück zur Gebisskontrolle vor dem Richter abnehmen.

### Youngstars Challenge Pattern 3 (6j.) (Empfohlen für Hallen oder Plätze ab 20x40m)

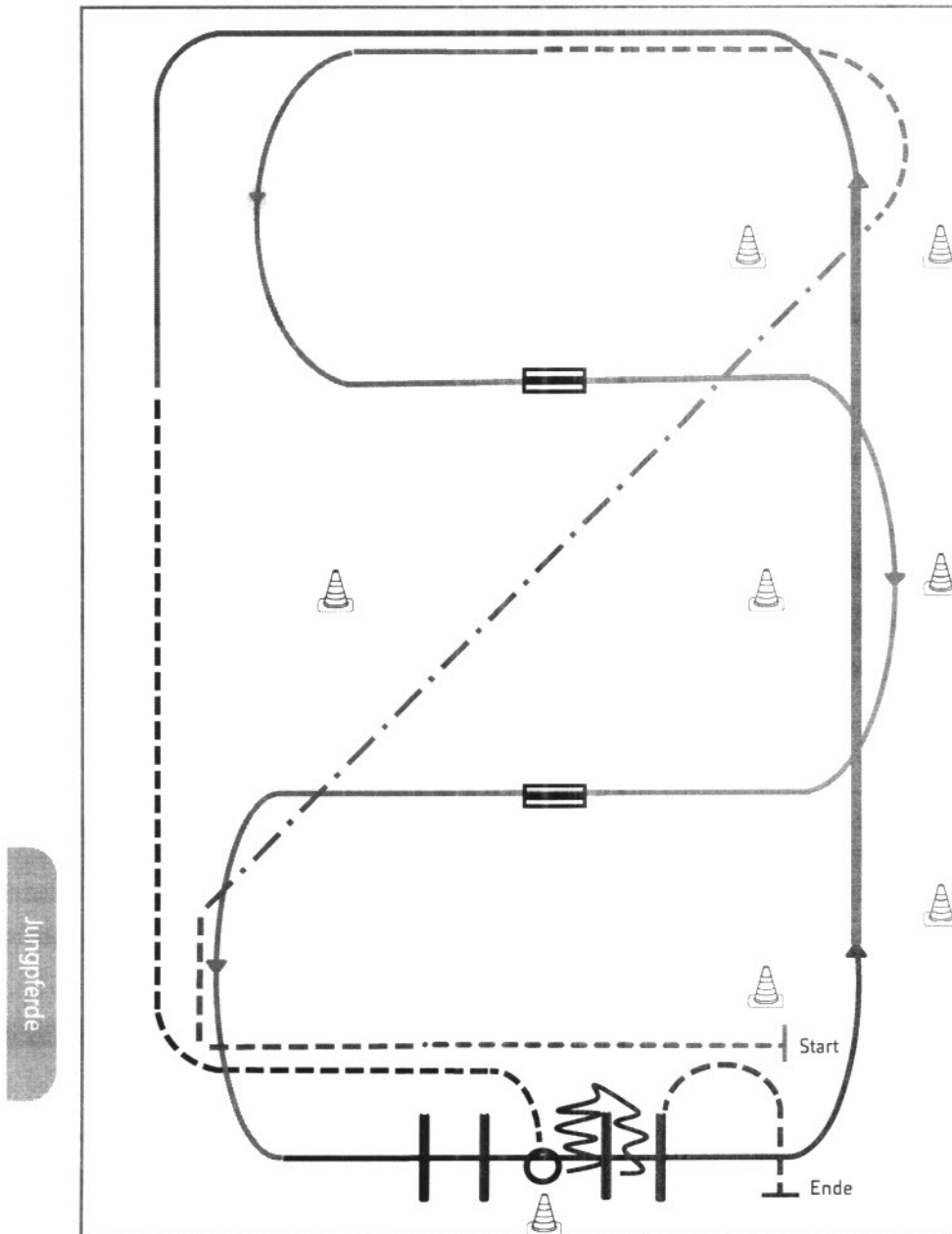

- 1) Extended Walk (RR)
- 2) Trot, Extended Trot , Trot (RR)
- 3) Galoppwechsel mit Seitenwechsel (WR)
- 4) Galoppwechsel mit Seitenwechsel (WR)
- 5) Lope over Linksgalopp (TH)
- 6) Extended Lope, Lope (RR)
- 7) Jog, Jog in, 360° Turn either way (TH)
- 8) Back up, Jog out (TH)

Legende:	
Schritt	.....
Trab	-----
Galopp	—————
Wechselzone	=====
Rückwärts	~~~~~

## Reining Pattern 2

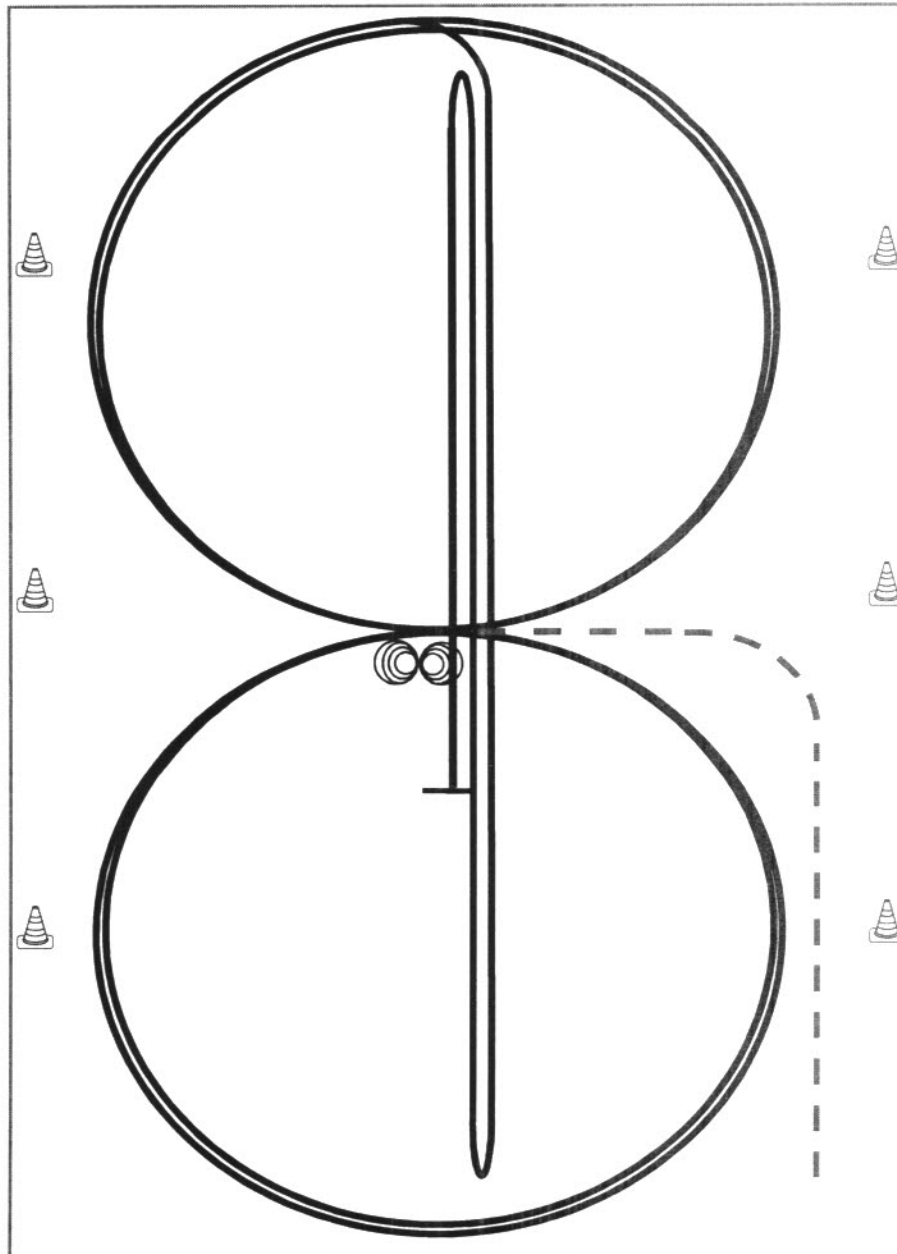

Reining

Im Trab zur Mitte der Bahn. Beginn der Aufgabe aus dem Schritt oder Stand.

- 1) 3 Zirkel Galopp (**rechts**), **1. klein** und langsam, 2. + 3. groß und schnell, Galoppwechsel bei X
- 2) 3 Zirkel Galopp (**links**), **1. klein** und langsam, 2. + 3. groß und schnell, Galoppwechsel bei X
- 3) Galopp (**rechts**) auf dem Zirkel, der nicht geschlossen wird, Run Down auf der Mittellinie, Sliding Stop hinter dem **Endmarker**, Rollback **rechts**, kein Verharren
- 4) Run Down auf der Mittellinie, Sliding Stop hinter dem **Endmarker**, Rollback **links** kein Verharren
- 5) Run Down auf der Mittellinie, Sliding Stop hinter dem **Mittelmarker**, Rückwärtsrichten bis zur Mitte der Bahn oder mind. 3,00 m, Verharren
- 6) 4 Spins rechts, Verharren
- 7) 4 Spins links, Verharren

Der Reiter muss das Kopfstück zur Gebisskontrolle vor dem Richter abnehmen.

Trab	-----
Galopp	—————
Rückwärts	MMMM

## Reining Pattern 4

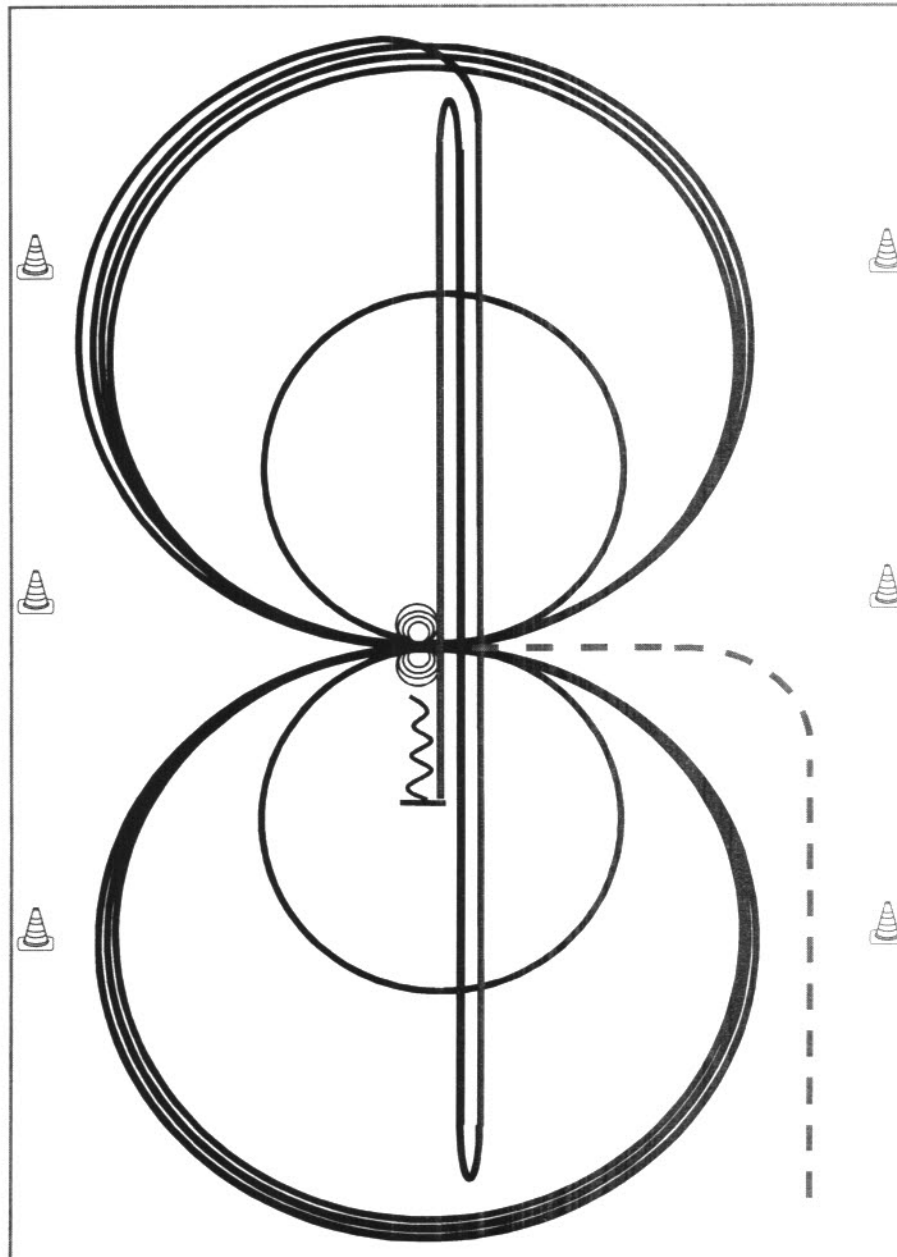

Reining

Im Trab zur Mitte der Bahn.

Beginn der Aufgabe aus dem Schritt oder aus dem Stand.

- 1) 3 Zirkel Galopp (**rechts**), 1. + 2. groß und schnell, **3. klein** und langsam, Stop bei X
- 2) 4 Spins rechts, Verharren
- 3) 3 Zirkel Galopp (**links**), 1. + 2. groß und schnell, **3. klein** und langsam, Stop bei X
- 4) 4 Spins **links**, Verharren
- 5) 1 Zirkel Galopp (**rechts**) groß und schnell, Galoppwechsel bei X, 1 Zirkel Galopp (**links**) groß und schnell, Galoppwechsel bei X (figure 8)
- 6) Galopp (**rechts**) auf dem Zirkel, der nicht geschlossen wird, Run Down auf der Mittellinie, Sliding Stop hinter dem **Endmarker**, Rollback **rechts**, kein Verharren
- 7) Run Down auf der Mittellinie, Sliding Stop hinter dem **Endmarker**, Rollback **links**, kein Verharren
- 8) Run Down auf der Mittellinie, Sliding Stop hinter dem **Mittelmarker**, Rückwärtsrichten bis zur Mitte der Bahn oder mind. 3,00 m, Verharren

Der Reiter muss das Kopfstück zur Gebisskontrolle vor dem Richter abnehmen.

Trab	-----
Galopp	—————
Rückwärts	~~~~~

## Reining Pattern 5

Reining

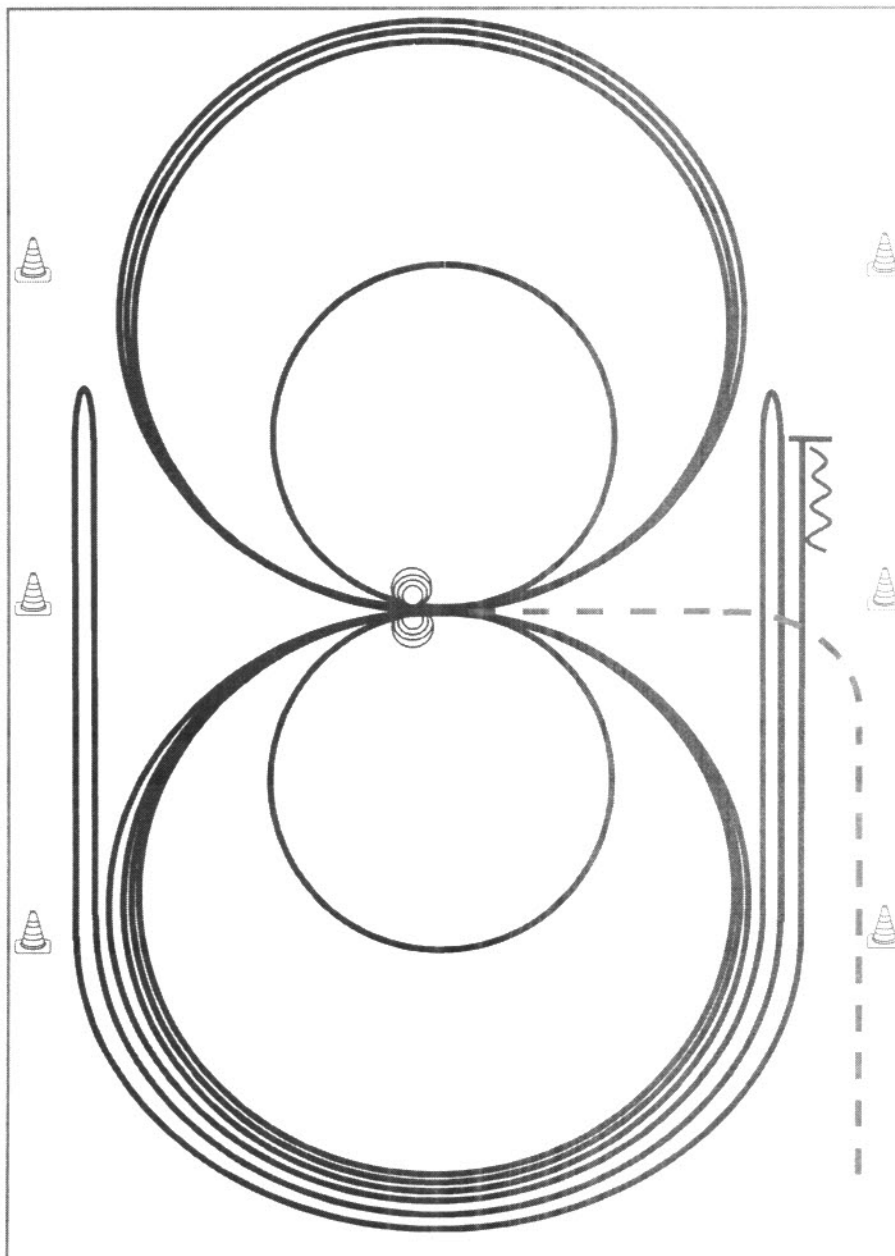

Im Trab zur Mitte der Bahn. Beginn der Aufgabe aus dem Schritt oder aus dem Stand.

- 1) 3 Zirkel Galopp (**links**), 1. + 2. groß und schnell, **3. klein** und langsam, Stop bei X
  - 2) 4 Spins **links**, Verharren
  - 3) 3 Zirkel Galopp (**rechts**), 1. + 2. groß und schnell, **3. klein** und langsam, Stop bei X
  - 4) 4 Spins **rechts**, Verharren
  - 5) 1 Zirkel Galopp (**links**) groß und schnell, Galoppwechsel bei X, 1 Zirkel Galopp (**rechts**) groß und schnell, Galoppwechsel bei X (figure 8)
  - 6) Galopp (**links**) auf dem Zirkel, der nicht geschlossen wird, Run Down entlang der langen Seite, Sliding Stop mind. 6,00 m von der Bande entfernt hinter dem **Mittelmarker**, Rollback **rechts**, kein Verharren
  - 7) Galopp (**rechts**) auf dem Zirkel, der nicht geschlossen wird, Run Down entlang der langen Seite, Sliding Stop mind. 6,00 m von der Bande entfernt hinter dem **Mittelmarker**, Rollback **links**, kein Verharren
  - 8) Galopp (**links**) auf dem Zirkel, der nicht geschlossen wird, Run Down entlang der langen Seite, Sliding Stop mind. 6,00 m von der Bande entfernt hinter dem **Mittelmarker**, Rückwärtsrichten mind. 3,00 m, Verharren
- Der Reiter muss das Kopfstück zur Gebisskontrolle vor dem Richter abnehmen.

Trab	-----
Galopp	—————
Rückwärts	~~~~~

## Reining Pattern 8

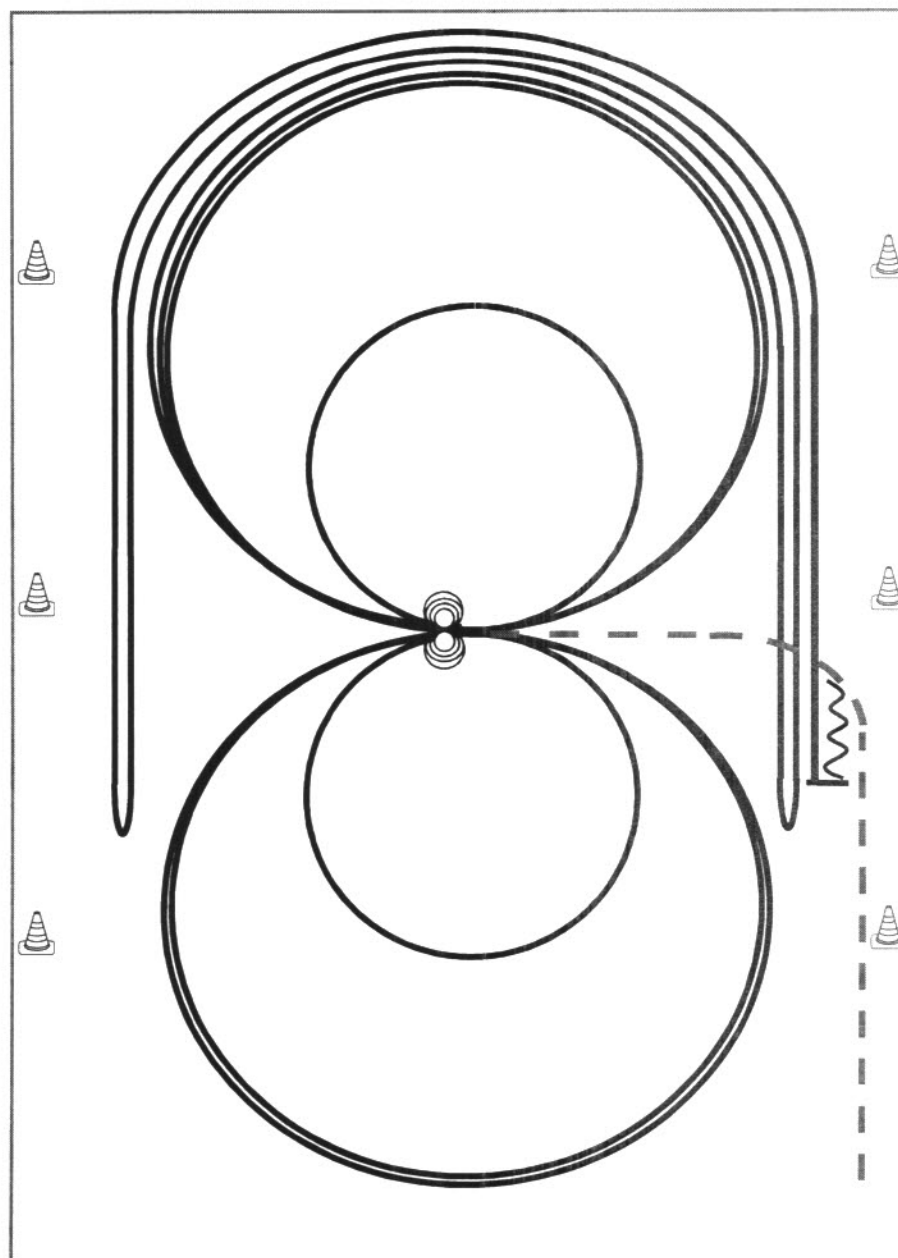

Im Trab zur Mitte der Bahn. Beginn der Aufgabe aus dem Schritt oder aus dem Stand.

- 1) 4 Spins **links**, Verharren
- 2) 4 Spins **rechts**, Verharren
- 3) 3 Zirkel Galopp (**rechts**), 1. groß und schnell, **2. klein** und langsam, 3. groß und schnell, Galoppwechsel bei X
- 4) 3 Zirkel Galopp (**links**), 1. groß und schnell, **2. klein** und langsam, 3. groß und schnell, Galoppwechsel bei X
- 5) Galopp (**rechts**) auf dem Zirkel, der nicht geschlossen wird, Run Down entlang der langen Seite, Sliding Stop mind. 6,00 m von der Bande entfernt hinter dem **Mittelmärker**, Rollback **links**, kein Verharren
- 6) Galopp (**links**) auf dem Zirkel, der nicht geschlossen wird, Run Down entlang der langen Seite, Sliding Stop mind. 6,00 m von der Bande entfernt hinter dem **Mittelmärker**, Rollback **rechts**, kein Verharren
- 7) Galopp (**rechts**) auf dem Zirkel, der nicht geschlossen wird, Run Down entlang der langen Seite, Sliding Stop mind. 6,00 m von der Bande entfernt hinter dem **Mittelmärker**, Rückwärtsrichten mind. 3,00 m, Verharren

Der Reiter muss das Kopfstück zur Gebisskontrolle vor dem Richter abnehmen.

Trab	-----
Galopp	—————
Rückwärts	~~~~~

## Reining Pattern 14 (nur für LK 4)

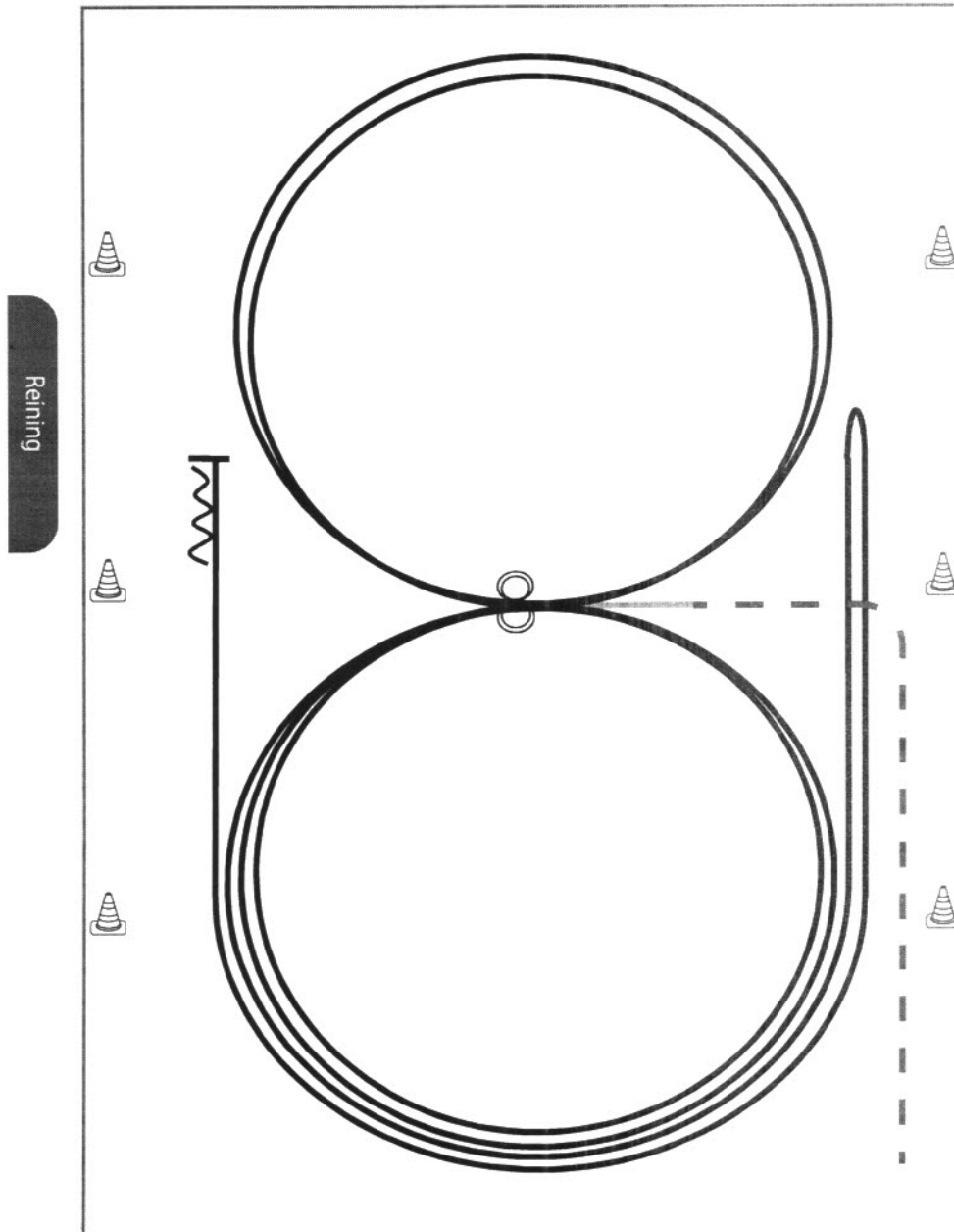

Im Trab zur Mitte der Bahn.  
Beginn der Aufgabe aus dem Schritt oder aus dem Stand.

- 1) 2 Zirkel Galopp (**links**), Stop bei X, Verharren
- 2) 2 Spins **links**, Verharren
- 3) 2 Zirkel Galopp (**rechts**), Stop bei X, Verharren
- 4) 2 Spins **rechts**, Verharren
- 5) Galopp (**links**) auf dem Zirkel, der nicht geschlossen wird, Run Down entlang der langen Seite, Stop mind. 6,00 m von der Bande entfernt hinter dem **Mittelmarker**, Rollback **rechts**, kein Verharren
- 6) Galopp (**rechts**) auf dem Zirkel, der nicht geschlossen wird, Run Down entlang der langen Seite, Stop mind. 6,00 m von der Bande entfernt hinter dem **Mittelmarker**, Rückwärtsrichten mind. 3,00 m, Verharren

Trab	-----
Galopp	—————
Rückwärts	⋈⋈⋈

Der Reiter muss das Kopfstück zur Gebisskontrolle vor dem Richter abnehmen.



H & D Trail  
LK 1-3

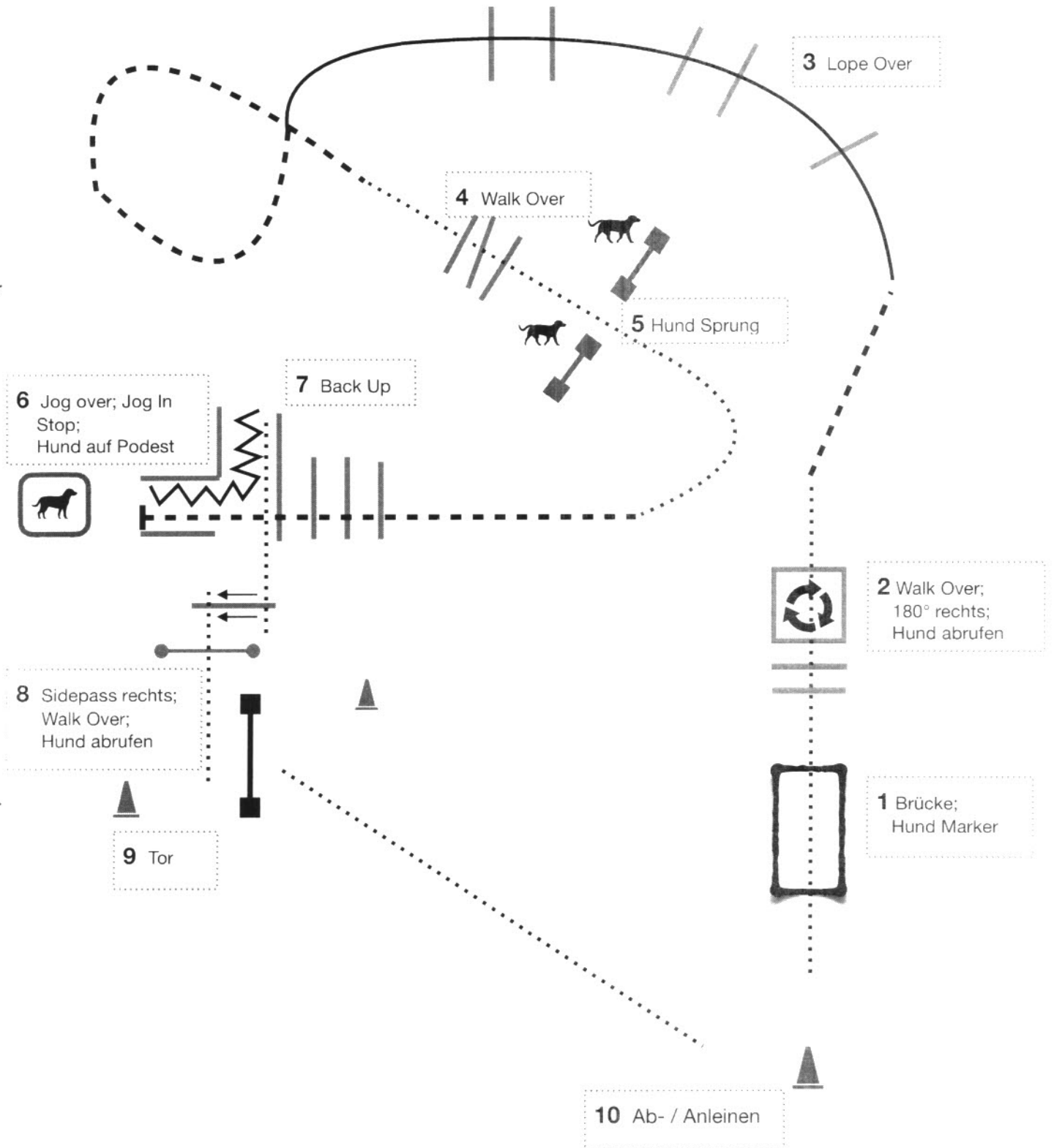

- (1) Jog over, Stop
- (2) Back up L
- (3) Tor (linke Hand), Jog out
- (4) Jog over
- (5) Lope over Linksgalopp
- (6) Jog over
- (7) Lope over Rechtsgalopp
- (8) Lope in, Stop, 360° Turn (rechts oder links)
- (9) Walk over

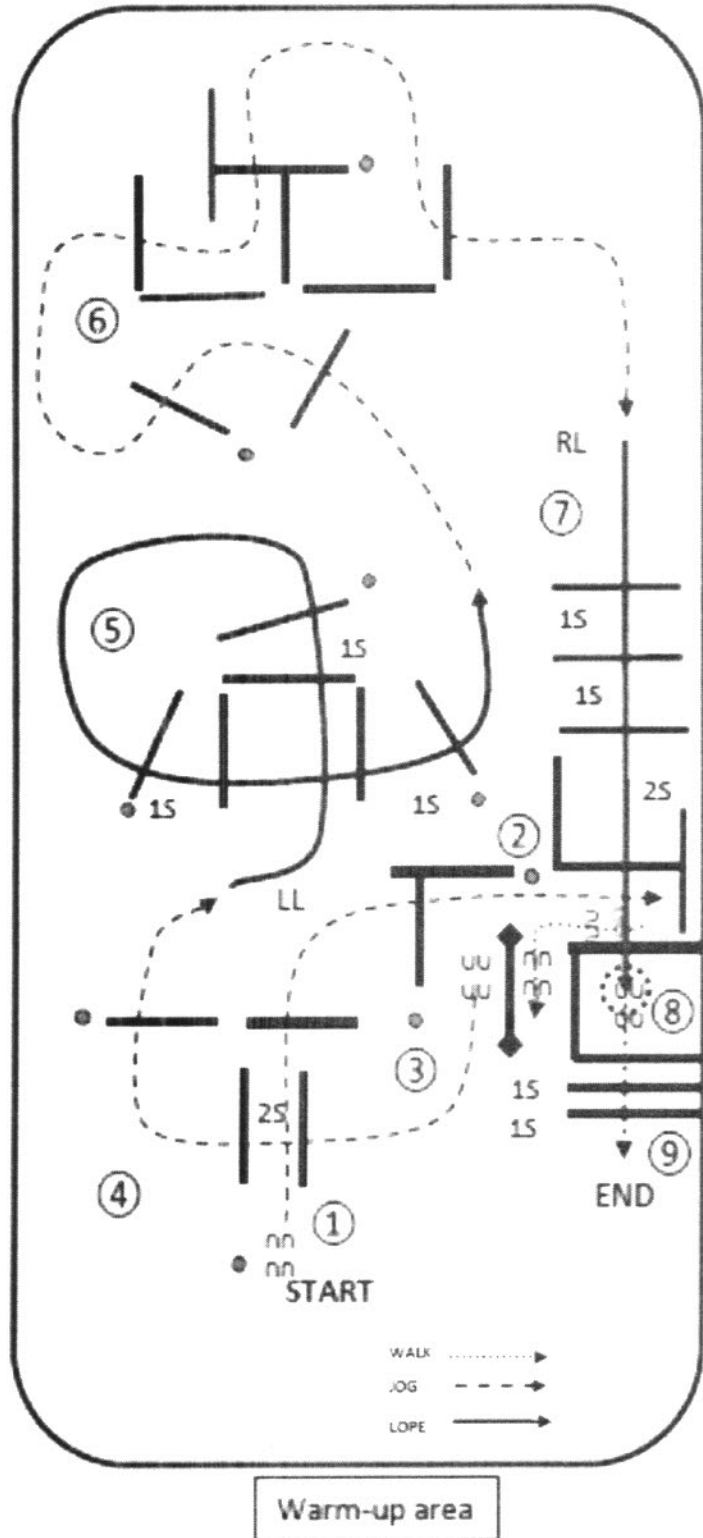

- (1) Jog over, Stop
- (2) Back up L
- (3) Tor (linke Hand), Jog out
- (4) Jog over
- (5) Lope over Linksgalopp
- (6) Jog over
- (7) Lope over Rechtsgalopp
- (8) Lope in, Stop, Walk over

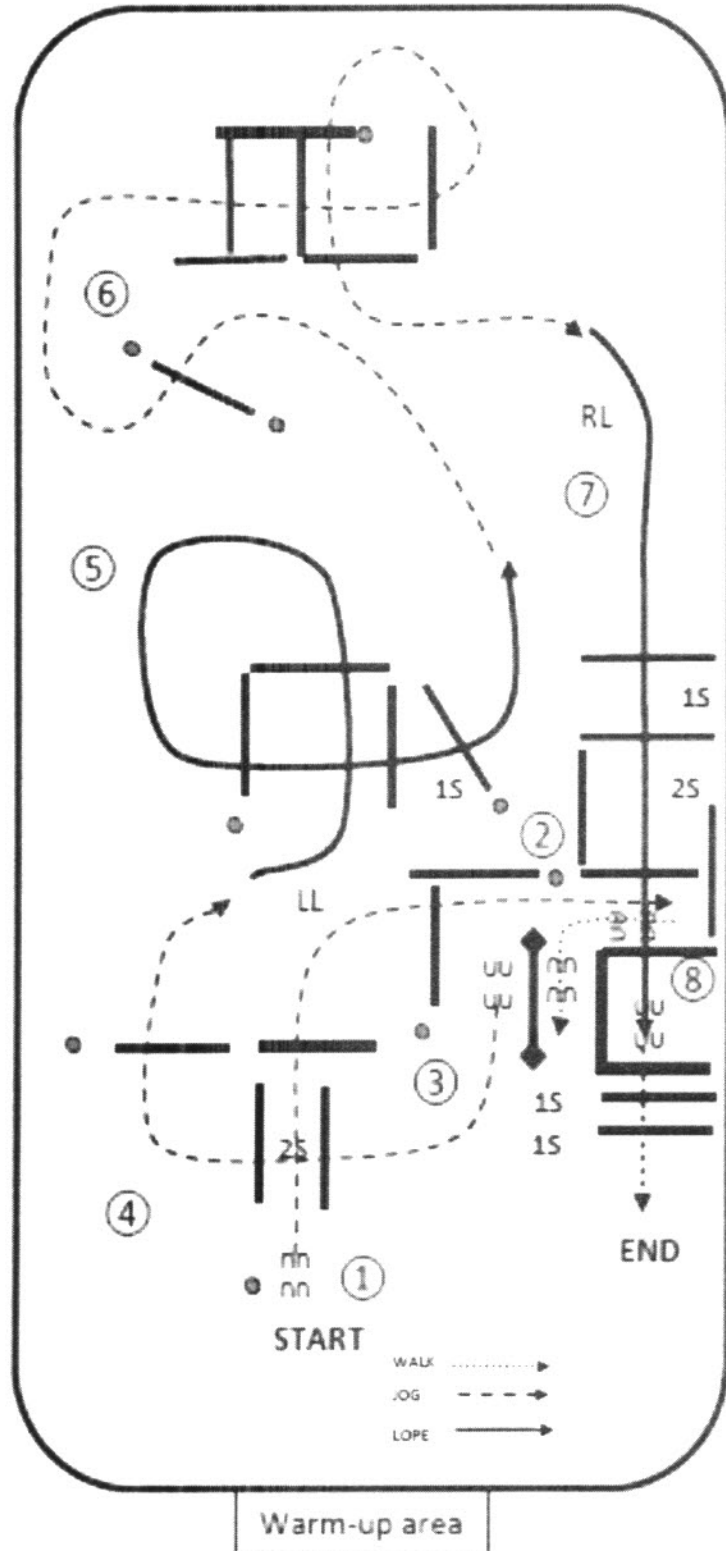

# Pattern Trail – Set 4 - #6 - LK 1/2 jun. – LK 3

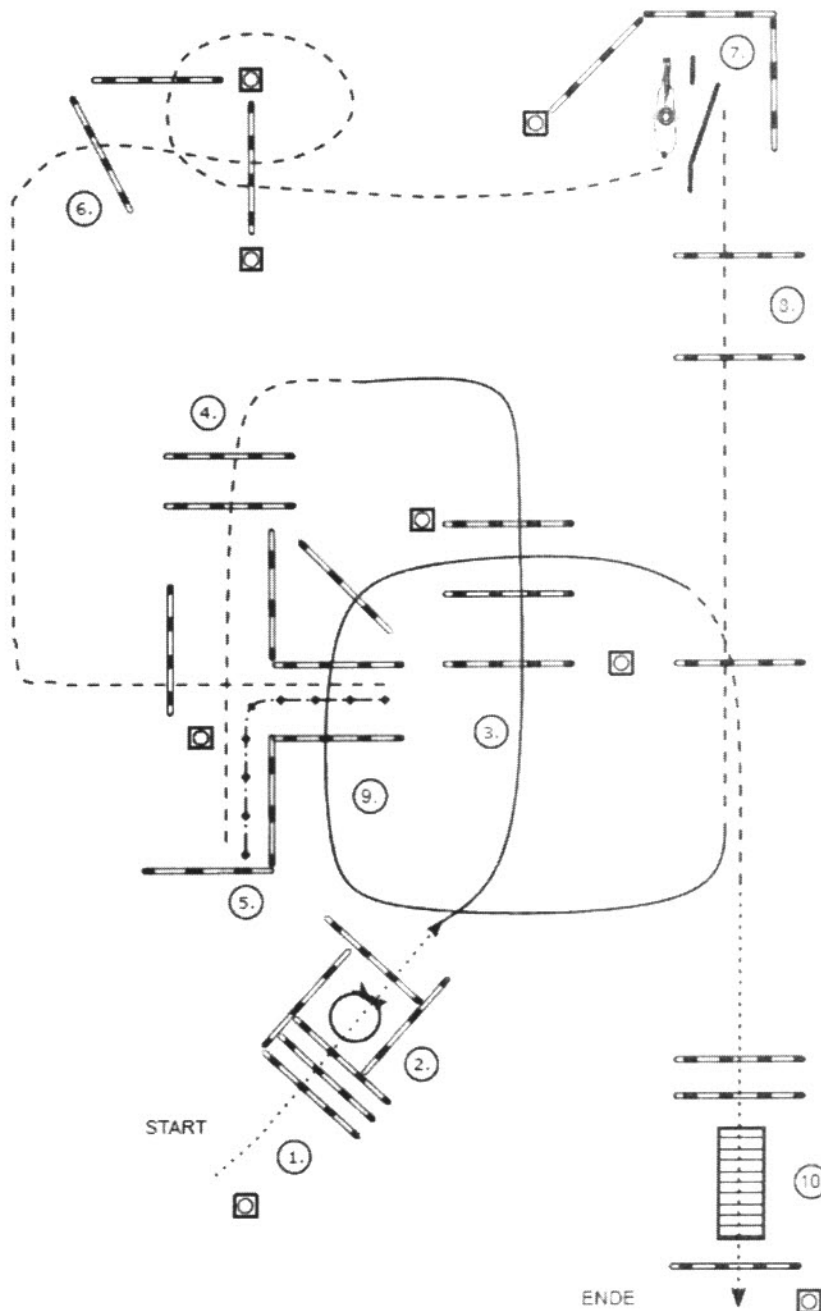

- (1) Walk over
- (2) 360° Turn (rechts oder links), Walk out
- (3) Lope over (Linksgalopp)
- (4) Jog over
- (5) Back up
- (6) Jog over
- (7) Tor
- (8) Jog over
- (9) Lope over (Rechtsgalopp), Jog over
- (10) Stop oder Übergang zum Walk, Walk over, Brücke, Walk over

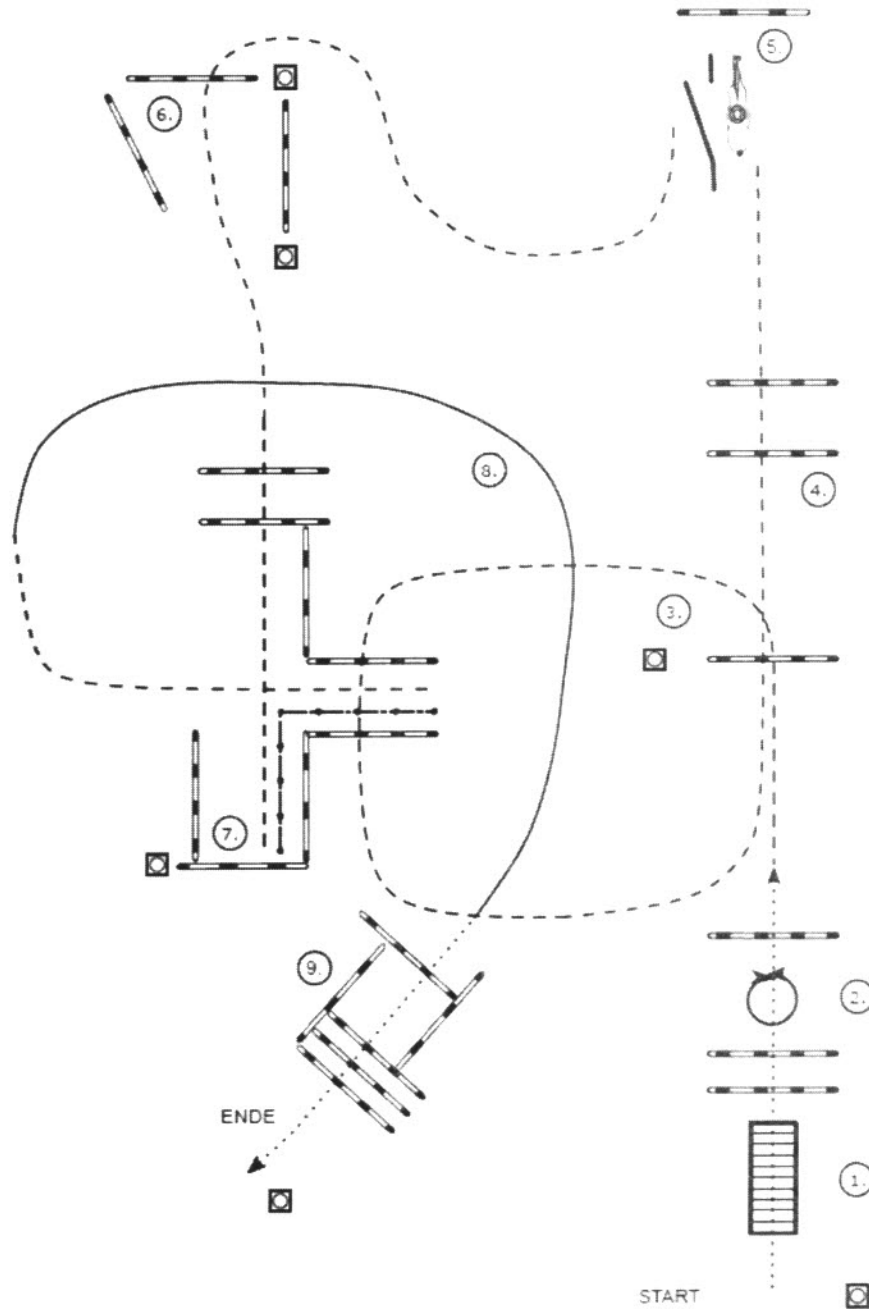

- (1) Brücke
- (2) Walk over, Stop, 360° Turn (rechts oder links),  
Walk over
- (3) Jog over
- (4) Jog over
- (5) Tor
- (6) Jog over, Stop
- (7) Back up
- (8) Jog, Lope (Rechtsgalopp)
- (9) Stop oder Übergang zum Walk, Walk over

# Pattern Trail - Set 4 - #8 - QLK 1/2 jun.

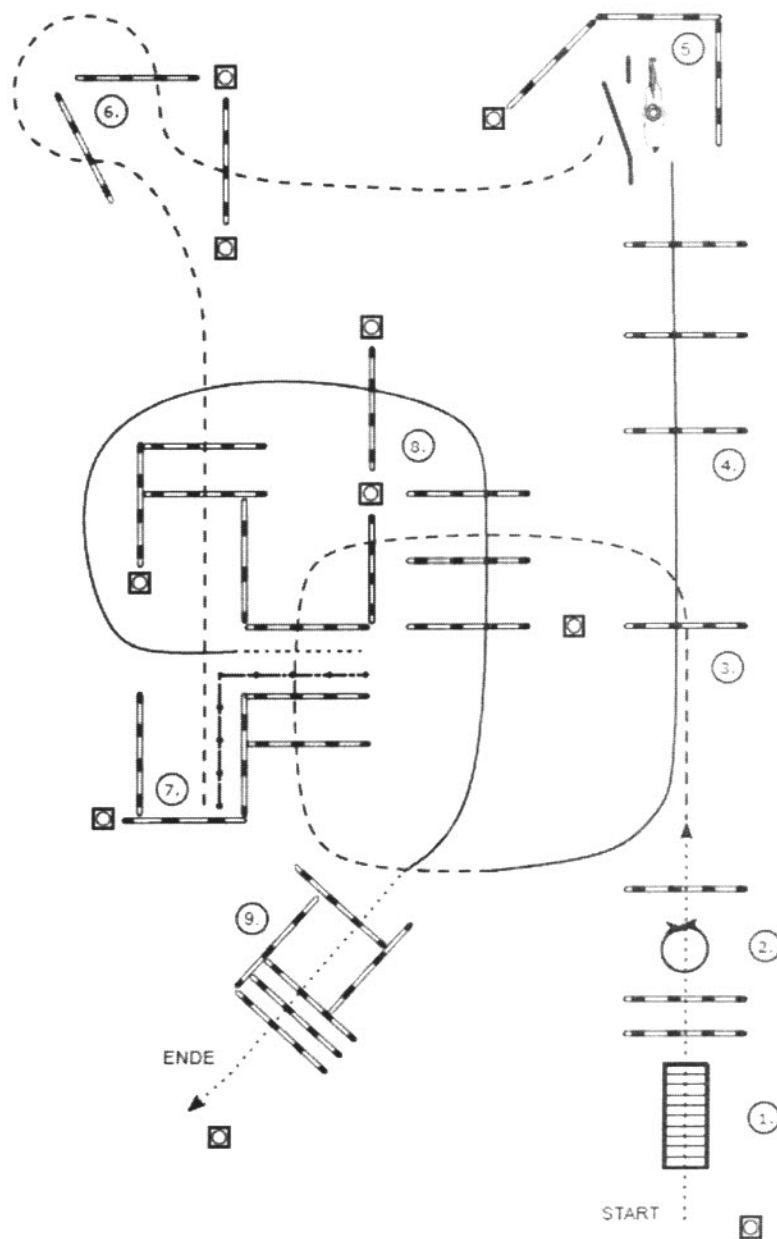

- (1) Brücke
- (2) Walk over, 360° Turn (rechts oder links), Walk over
- (3) Jog over
- (4) Lope over (Linksgalopp)
- (5) Tor
- (6) Jog over
- (7) Back up
- (8) Walk, Lope over (Rechtsgalopp)
- (9) Stop oder Übergang zum Walk, Walk over,

# Pattern Trail – Set 4 – #5 – QLK 1/2 sen.

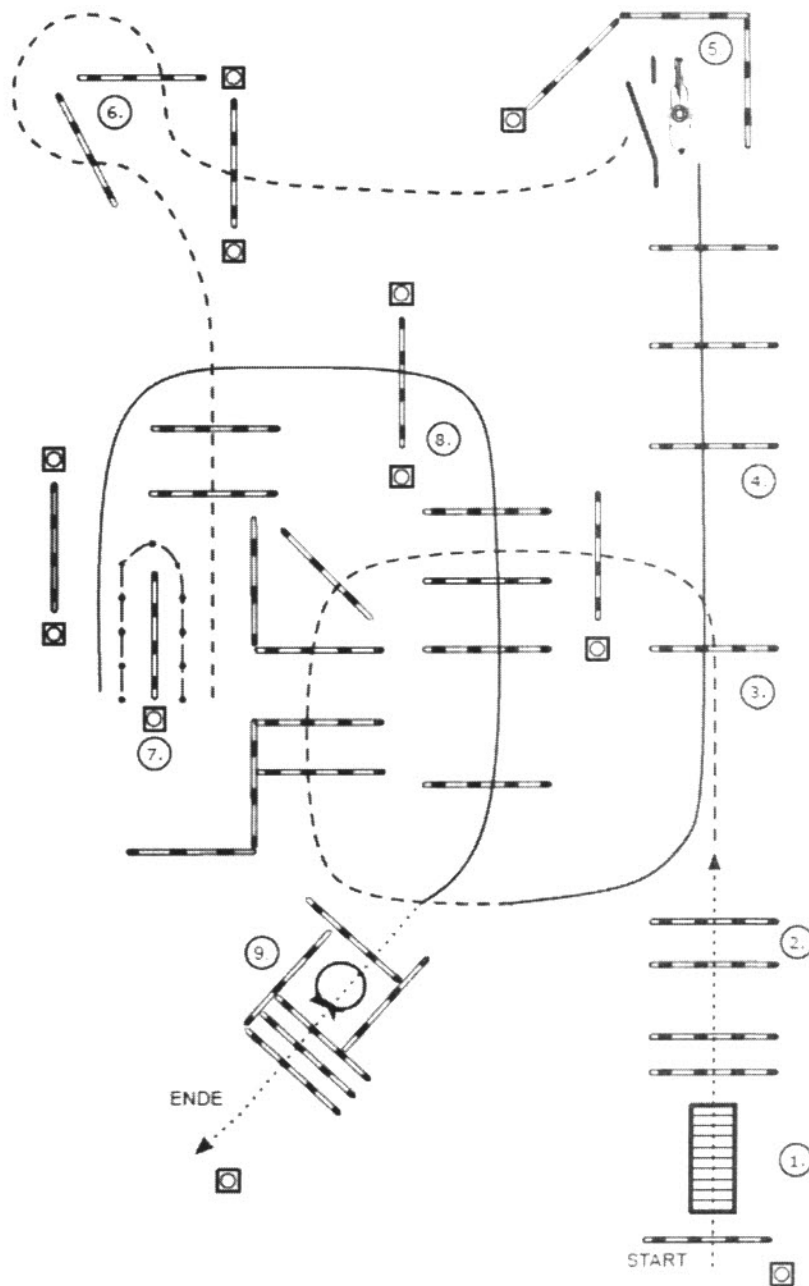

- (1) Walk over, Brücke, Walk over (2 Stangen)
- (2) Walk over (2 Stangen)
- (3) Jog over
- (4) Lope over (Linksgalopp)
- (5) Tor
- (6) Jog over
- (7) Back up
- (8) Lope over (Rechtsgalopp)
- (9) Stop oder Übergang zum Walk, 360° Turn (rechts oder links), Walk over

## Walk Trot WHS

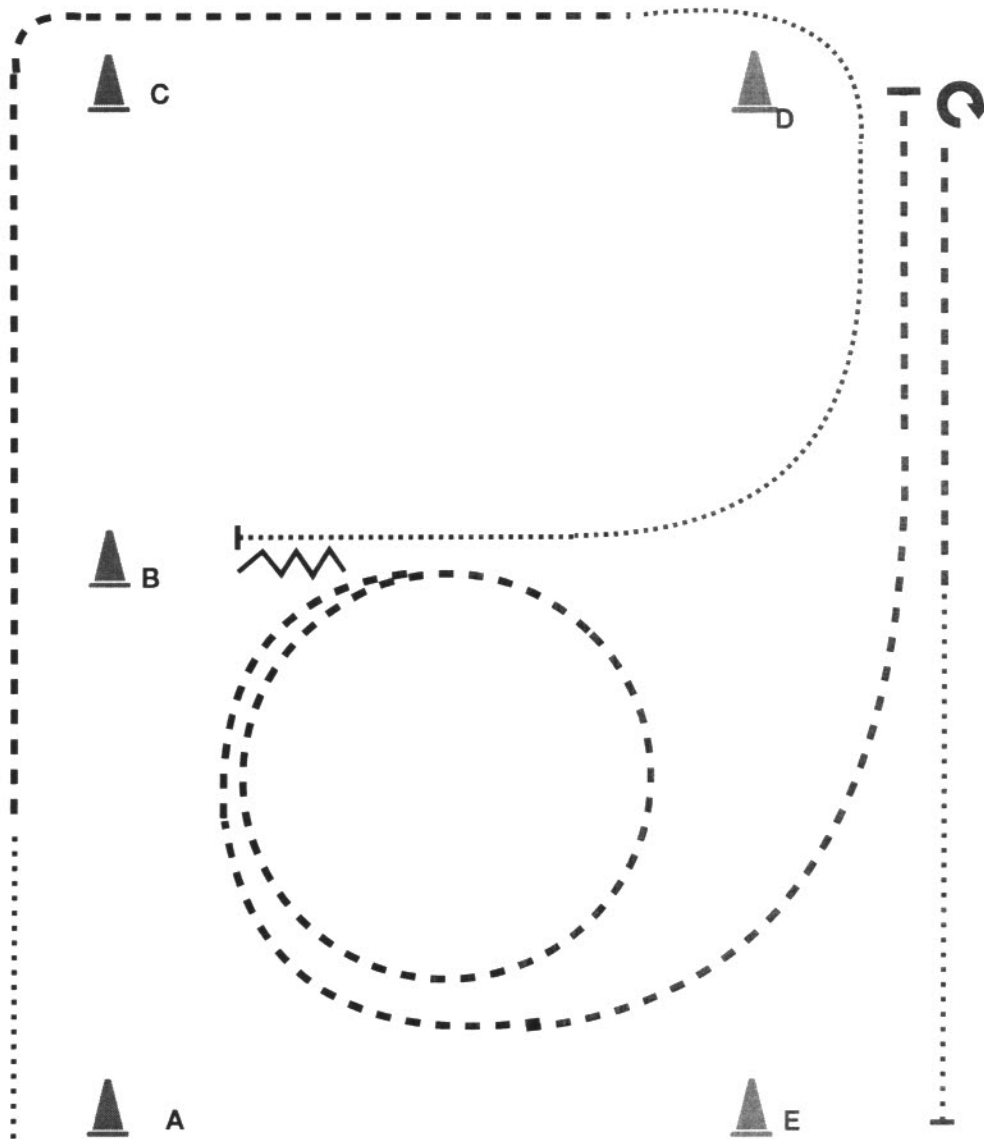

- 1) Start bei A; Walk
  - 2) Zwischen A + B Jog
  - 3) Vor D Walk bis B; Stop
  - 4) Back Up eine Pferdelänge
  - 5) Jog 1 1/2 Links Zirkel
  - 6) Jog weiter zu D; Stop
  - 7) 180° Turn (recht oder links)
  - 8) Jog; Walk auf Höhe von B; Stop
- Im Walk in den Warm Up Bereich



Walk Trot Trail (Nr. 4)

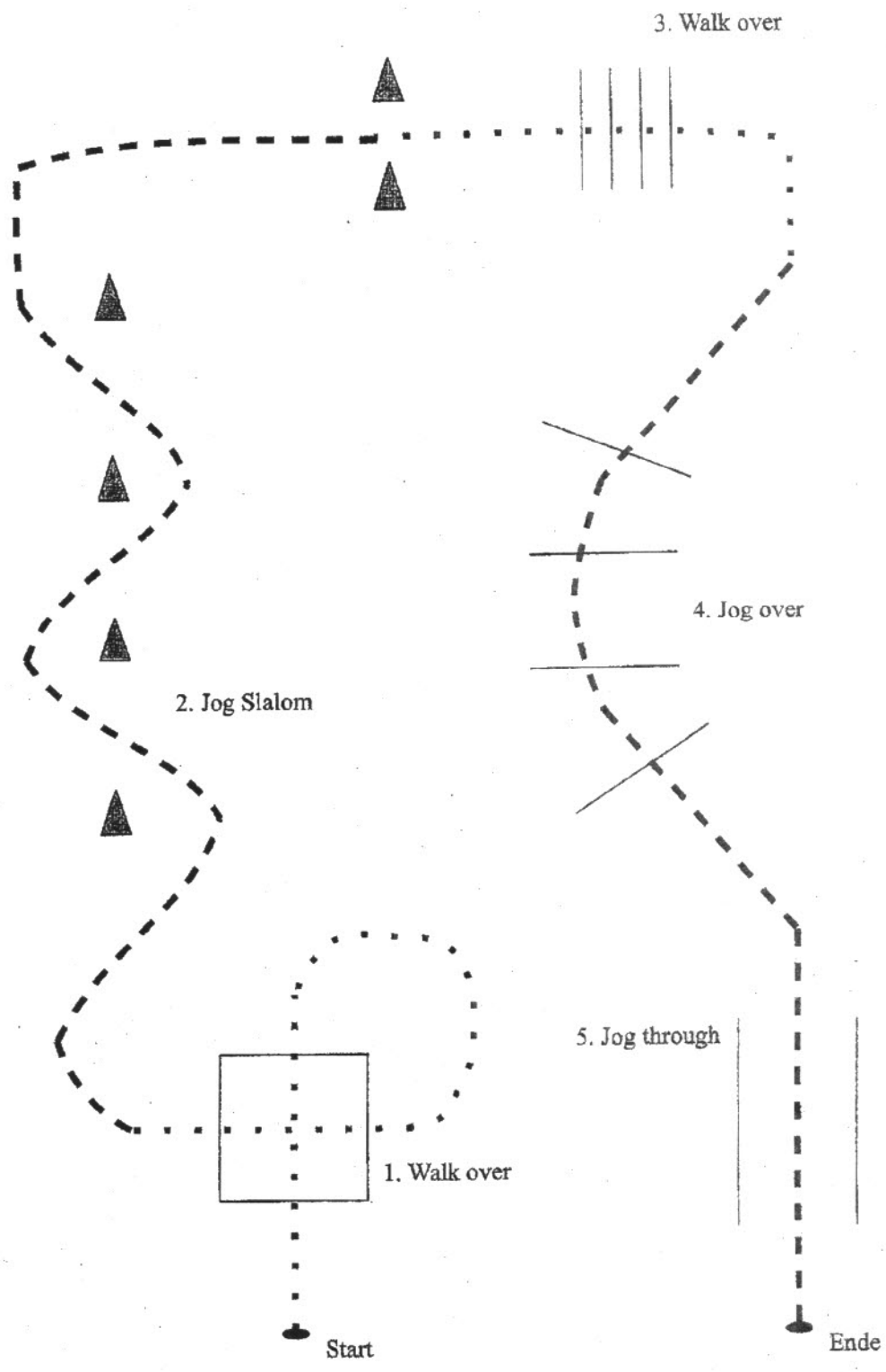

Walk Trot  
Ranch Riding

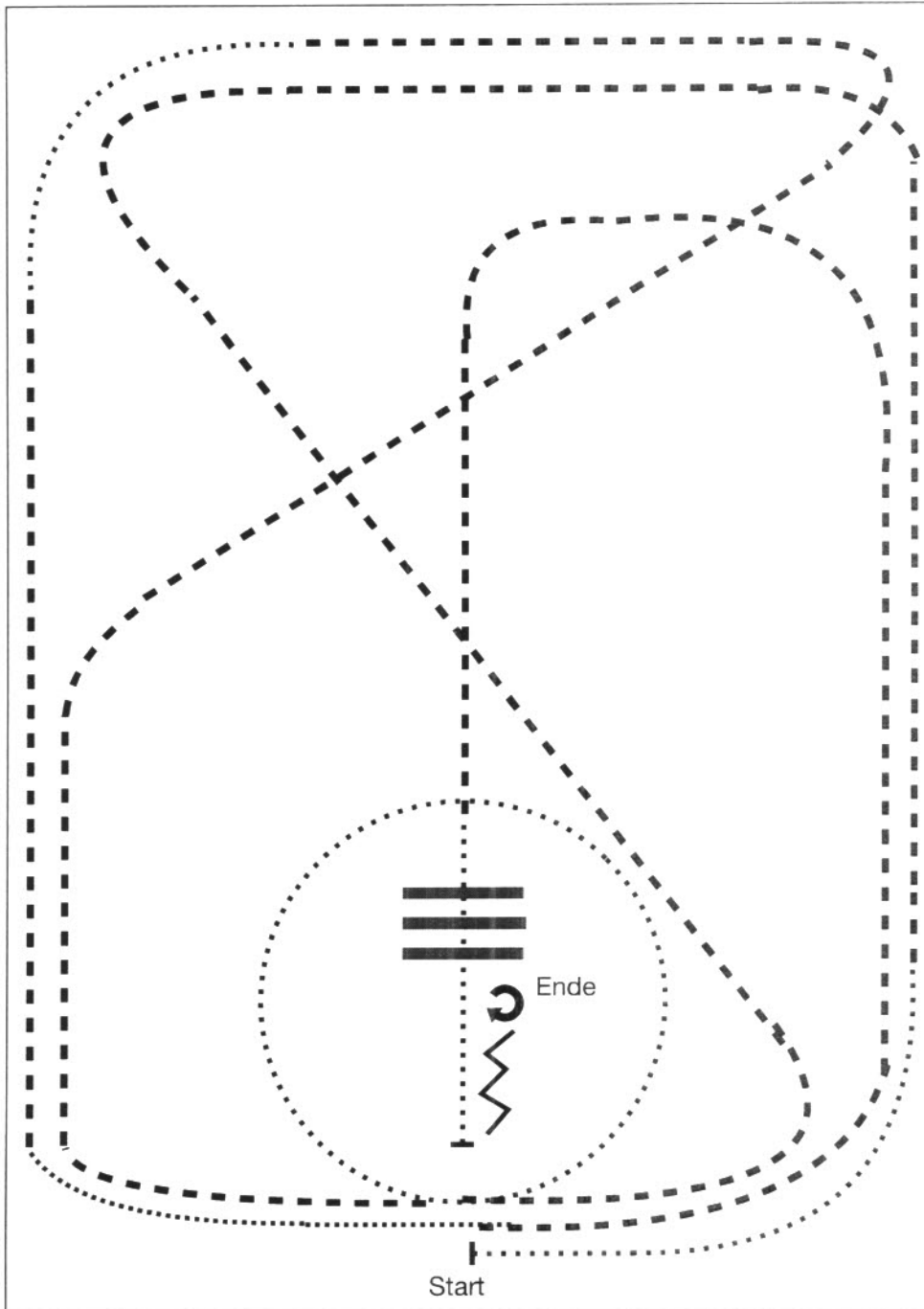

- 1) Walk
- 2) Trot
- 3) Walk - Zirkel
- 4) Trot
- 5) Walk
- 6) Trot

- 7) Walk
- 8) Trot
- 9) Walk; Walk Over
- 10) Stop; Back Up
- 11) Turn 180° (rechts oder links)